

scandilux

UA

КИМНАТНИЙ КОНДИЦІОНЕР ЗБІРНОЇ КОНСТРУКЦІЇ

Інструкція користувача



ВАЖЛИВА ПРИМІТКА:

Уважно прочитайте цей посібник перед установкою або експлуатацією нового кондиціонера. Зберігайте цей посібник для подальшого використання.

SC 07 E-Pro32

SC 09 E-Pro32

SC 12 E-Pro32

SC 18 E-Pro32

SC 24 E-Pro32

SC 07 I-Pro32

SC 09 I-Pro32

SC 12 I-Pro32

ЗМІСТ

ЗНАЙОМСТВО З ХОЛОДОАГЕНТАМИ R32/R290	1
ЗАХОДИ БЕЗПЕКИ	2
НАЗВИ ЧАСТИН	5
ДИСПЛЕЙ ВНУТРІШНЬОГО БЛОКУ	6
АВАРІЙНА ФУНКЦІЯ ТА ФУНКЦІЯ АВТОМАТИЧНОГО ПЕРЕЗАПУСКУ ..	7
ПУЛЬТ ДИСТАНЦІЙНОГО КЕРУВАННЯ	8
ІНСТРУКЦІЇ З ВИКОРИСТАННЯ	12
ЗАХИСТ	17
ІНСТРУКЦІЯ З МОНТАЖУ	18
ОБСЛУГОВУВАННЯ	31
ВИРІШЕННЯ ПРОБЛЕМ	32

ІНФОРМАЦІЯ ЩОДО ХОЛОДОАГЕНТІВ R32&R290

■ Інформація щодо холодоагентів R32 & R290

Холодоагенти, які використовуються в кондиціонерах, - це екологічно чисті вуглеводні R32 і R290. Два види холодоагентів є горючими та без запаху. Крім того, вони можуть горіти і вибухати за певних умов. Однак не буде жодного ризику опіку та вибуху, якщо ви дотримуетесь наступних вказівок щодо встановлення кондиціонера в кімнаті з відповідною площею та правил використання.

Порівняно зі звичайними холодоагентами, холодоагенти R32 і R290 є екологічно чистими та не руйнують озоновий шар, а їхні значення парникового ефекту також дуже низькі.

■ Необхідна площа приміщення для кондиціонера з холодоагентами R32 & R290

Холодоагент	Ємність (Btu)	Площа приміщення
R32	9K	Більше 4м ²
	12K	Більше 4м ²
	18K	Більше 15м ²
	22K/24K	Більше 25м ²
R290	9K	Більше 10м ²
	12K	Більше 13м ²
	18K	Більше 15м ²
	22K/24K	Більше 30м ²

Попередження

- Будь ласка, прочитайте інструкцію перед встановленням, використанням, обслуговуванням.
- Не використовуйте засоби для прискорення процесу розморожування або очищення, крім рекомендованих виробником.
- Не проколюйте та не спалюйте прилад.
- Прилад повинен зберігатися в приміщенні без постійно діючих джерел нагрівання (наприклад, відкритого вогню, прилад із запальним газом або працюючий електричний нагрівач.)
Будь ласка, зверніться до найближчого центру післяпродажного обслуговування, якщо необхідне технічне обслуговування. Під час технічного обслуговування обслуговуючий персонал повинен суворо дотримуватись інструкції з експлуатації, наданої виробником, і будь-якому непрофесіоналу забороняється обслуговувати кондиціонер.
- Необхідно дотримуватися положень національних законів і правил, що стосуються газу.
- Необхідно очистити систему від холодоагенту під час обслуговування або утилізації кондиціонера.



Попередження: Горючий та небезпечний



Почитайте посібник користувача



Почитайте інструкцію зі встановлення



Почитайте сервісну інструкцію

- Необхідно очистити систему від холодоагенту під час обслуговування або утилізації кондиціонера.

ПРАВИЛА БЕЗПЕКИ ТА РЕКОМЕНДАЦІЇ ДЛЯ МОНТАЖУ

 Прочитайте цей посібник перед встановленням та використанням приладу.

- Під час монтажу внутрішнього та зовнішнього блоків доступ до робочої зони повинен бути заборонений дітям. Можуть статися непередбачені аварії.
- Переконайтеся, що основа зовнішнього блоку міцно закріплена.

 Переконайтеся, що повітря не може потрапити в систему холодоагенту, і перевірте наявність витоків холодоагенту під час переміщення кондиціонера.

 Виконайте тестовий цикл після встановлення кондиціонера та запишіть робочі дані.

 Номінали запобіжника, встановленого у вбудованому блоці керування, Т 5А/250В.

 Користувач повинен захистити внутрішній блок запобіжником відповідної потужності для максимального вхідного струму або іншим пристроєм захисту від перевантаження.

 Переконайтеся, що напруга в мережі відповідає напрузі, вказаній у паспортній табличці. Тримайте вимикач або вилку в чистоті. Правильно та міцно вставляйте вилку в розетку, щоб уникнути ризику ураження електричним струмом або спалаху через недостатній контакт.

 Перевірте, чи розетка підходить до вилки, інакше замініть розетку.

 Прилад повинен бути оснащений засобом для відключення від електромережі з роз'єднанням контактів у всіх полюсах, що забезпечує повне від'єднання за умов перенапруги, і ці засоби повинні бути включені в стаціонарну електропроводку відповідно до правил встановлення.

 Кондиціонер повинен встановлюватися професіоналом або кваліфікованим персоналом.

 Не встановлюйте прилад на відстані менше ніж 50 см від легкозаймистих речовин (спирту тощо) або ємностей під тиском (наприклад, балончиків).

 Якщо прилад використовується в місцях без можливості вентиляції, необхідно вжити заходів, щоб запобігти витoku холодоагенту, який залишився в навколишньому середовищі та створив небезпеку пожежі.

 Пакувальні матеріали підлягають вторинній переробці та повинні бути утилізовані в окремих контейнерах для сміття. Віддайте кондиціонер після закінчення терміну служби до спеціального центру збору відходів для утилізації.

 Використовуйте кондиціонер лише відповідно до вказівок у цьому буклеті. Ці інструкції не охоплюють усі можливі умови та ситуації. Тому, як і з будь-яким електричним побутовим приладом, завжди рекомендується дотримуватися здорового глузду та обережності під час встановлення, експлуатації та обслуговування.

 Прилад має бути встановлено відповідно до чинних національних норм.

 Перш ніж отримати доступ до терміналів, усі ланцюги живлення повинні бути від'єднані від джерела живлення.

 Прилад має бути встановлено відповідно до національних правил використання електроприладів.

 Цим пристроєм можуть користуватися діти віком від 8 років і особи з обмеженими фізичними, сенсорними чи розумовими здібностями або без досвіду та знань, якщо вони перебувають під наглядом або отримали інструкції щодо безпечного використання пристрою та розуміють небезпеку. Діти не повинні гратися з пристроєм. Чистення та технічне обслуговування не повинні проводитися дітьми без нагляду.

ПРАВИЛА БЕЗПЕКИ ТА РЕКОМЕНДАЦІЇ ДЛЯ КОРИСТУВАЧА

 Не намагайтеся самостійно встановити кондиціонер; завжди звертайтеся до спеціалізованого технічного персоналу.

 Очищення та технічне обслуговування повинні здійснюватися спеціалізованим технічним персоналом. У будь-якому випадку від'єднайте прилад від електромережі, перш ніж приступати до чищення чи технічного обслуговування.

 Переконайтеся, що напруга в мережі відповідає напрузі, вказаній у паспортній таблиці. Тримайте вимикач або вилку в чистоті. Правильно та міцно вставте вилку в розетку, щоб уникнути ризику ураження електричним струмом або пожежі через недостатній контакт.

 Не витягуйте вилку, щоб вимкнути прилад, коли він працює, оскільки це може створити іскру та спричинити пожежу тощо.

 Цей прилад створений для кондиціонування повітря в домашніх умовах і не повинен використовуватися з будь-якою іншою метою, наприклад для сушіння одягу, охолодження їжі тощо.

 Пакувальні матеріали підлягають вторинній переробці та повинні викидатися в окремі контейнери для сміття. Віддайте кондиціонер після закінчення терміну служби до спеціального центру збору відходів для утилізації.ii.

Зажди використовуйте прилад із встановленим повітряним фільтром. Використання кондиціонера без повітряного фільтра може призвести до надмірного накопичення пилу або відходів на внутрішніх частинах пристрою з можливими подальшими несправностями.

 Користувач несе відповідальність за установку приладу кваліфікованим фахівцем, який повинен перевірити його заземлення відповідно до чинного законодавства та встановити термомагнітний вимикач.

 Батареї в пульті дистанційного керування необхідно здати на переробку або утилізувати належним чином.
Утилізація старих батарей ---
Будь ласка, утилізуйте батареї як відсортоване міське сміття в доступному пункті збору.

 Ніколи не залишайтеся під прямим впливом потоку холодного повітря протягом тривалого часу. Прямий і тривалий вплив холодного повітря може бути небезпечним для вашого здоров'я. Особливо обережними слід бути в кімнатах, де перебувають діти, старі або хворі люди.

 Якщо з приладу йде дим або відчувається запах гару, негайно відключіть живлення та зверніться до сервісного центру.

 Тривале використання пристрою в таких умовах може призвести до загорання або ураження електричним струмом.

 Доручайте ремонт тільки авторизованому сервісному центру виробника. Неправильний ремонт може наражати користувача на ризик ураження електричним струмом тощо.

 Зніміть автоматичний вимикач, якщо плануєте не використовувати пристрій тривалий час.
Напрямок повітряного потоку має бути правильно відрегульований.

 У режимі нагріву заслінки повинні бути спрямовані вниз, а в режимі охолодження – вгору.

 Використовуйте кондиціонер лише згідно з інструкціями. Ці інструкції не охоплюють усі можливі умови та ситуації. Як і з будь-яким електричним побутовим приладом, завжди рекомендується дотримуватися здорового глузду та обережності під час встановлення, експлуатації та обслуговування.

Переконайтеся, що прилад від'єднано від джерела живлення, тому прилад, залишатиметься непрацюючим протягом тривалого часу, а також перед проведенням будь-якого чищення чи технічного обслуговування.

Вибір найбільш підходящої температури може запобігти пошкодженню приладу.

ПРАВИЛА БЕЗПЕКИ ТА ЗАБОРОНИ



Не згинайте, не тягніть і не стискайте шнур живлення оскільки це може призвести до пошкодження шнура живлення.

Заміну пошкодженого шнура живлення має виконувати лише спеціалізований технічний персонал.



Не використовуйте подовжувачі електричні.



Не торкайтеся приладу, якщо ви босоніж або частини тіла мокрі чи вологі.



Не перекривайте вхідний або вихідний отвір повітря внутрішніх дверей або зовнішнього блоку. Закупорка цих отворів призводить до зниження ефективності роботи кондиціонера з можливими несправностями або пошкодженнями.



Жодним чином не змінювати характеристики приладу.



Не встановлюйте прилад у середовищах, де повітря може містити газ, нафту чи сірку, або поблизу джерел тепла.



Цей прилад не призначений для використання особами (включно з дітьми) з обмеженими фізичними, сенсорними чи розумовими здібностями, або з браком досвіду та знань, якщо вони не перебувають під наглядом або не отримали інструкції щодо використання приладу особою, яка відповідає за їх безпеку.



Не залазьте на прилад і не ставте на нього важкі чи гарячі предмети.



Не залишайте вікна та двері відкритими надовго під час роботи кондиціонера.



Не направляйте потік повітря на рослини чи тварин.



Тривалий прямиий вплив потоку холодного повітря кондиціонера може мати негативний вплив на рослини і тварин.

Не допускайте контакту кондиціонера з водою.



Електрична ізоляція може бути пошкоджена, що призведе до ураження електричним струмом.

Не залазьте на зовнішній блок і не ставте на нього будь-які предмети.



Ніколи не вставляйте палицю чи інші предмети в прилад. Це може призвести до травми.



Слідкуйте за дітьми, щоб переконатися, що вони не граються з пристроєм.



Якщо шнур живлення пошкоджено, його має замінити виробник, його сервісний агент або особа з аналогічною кваліфікацією, щоб уникнути небезпеки.

НАЙМЕНУВАННЯ ДЕТАЛЕЙ

ВНУТРІШНІЙ БЛОК

№.	Опис
1	Передня панель
2	Повітряний фільтр
3	Опціональний фільтр (якщо встановлений)
4	LED дисплей
5	Приймач сигналу
6	Кришка клемної колодки
7	Генератор іонізатора (якщо встановлений)
8	Дефлектори
9	Аварійна кнопка
10	Шильд внутр блоку (положення довільне)
11	Направляючі жалюзі
12	Пульт керування

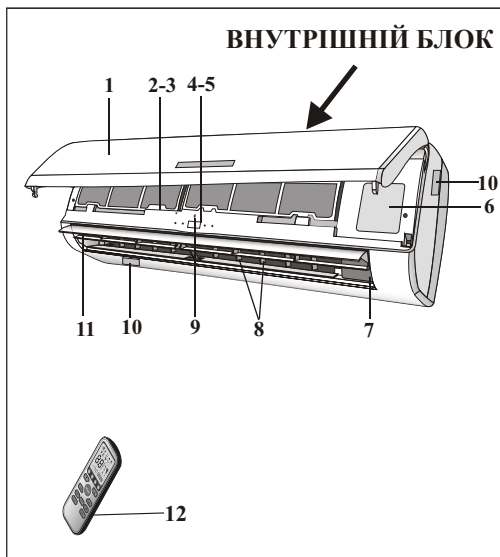

ЗОВНІШНІЙ БЛОК

№.	Опис
13	Решітка для випуску повітря
14	Шильд зовнішнього блоку
15	Кришка клемної колодки
16	Газовий клапан
17	Рідинний клапан

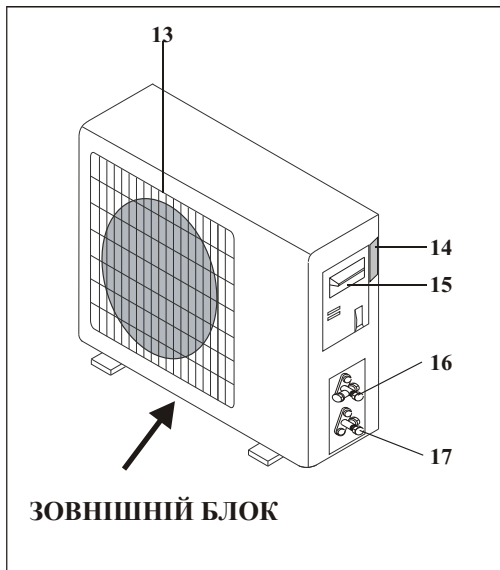

Примітка: наведені вище малюнки призначені лише для простої схеми приладу та можуть не відповідати зовнішньому вигляду приданих пристроїв.

ДИСПЛЕЙ ВНУТРІШНЬОГО БЛОКУ

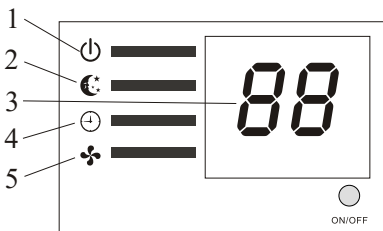
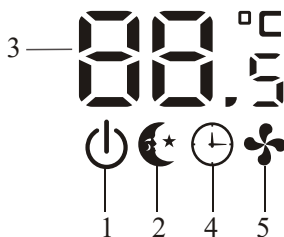
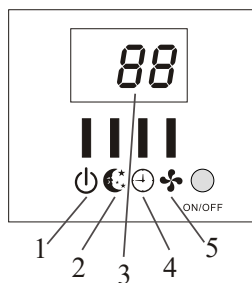
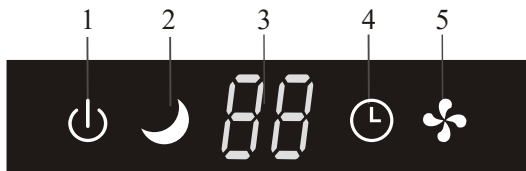
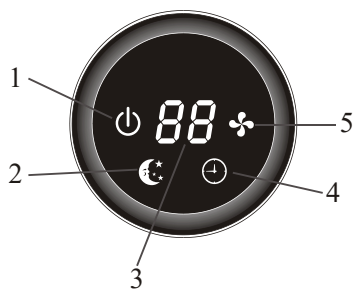
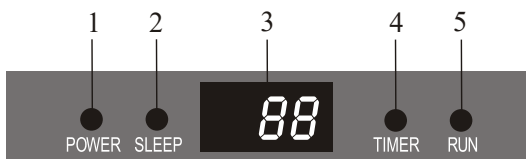

No.	Led		Функція
1	POWER	⏻	Символ з'являється, коли пристрій увімкнено
2	SLEEP	🌙	Режим сну
3	Дисплей температури (якщо є) / код помилки	88	(1) Світиться під час роботи таймера, коли працює кондиціонер (2) Відображає код несправності, коли виникає несправність.
4	TIMER	🕒	Світиться під час роботи таймера.
5	RUN	🌀	Символ з'являється, коли пристрій увімкнено, і зникає, коли вимикається.

⚠️ Форма та положення перемикачів та індикаторів можуть відрізнятися залежно від моделі, але їхня функція однакова.

АВАРІЙНА ФУНКЦІЯ ТА АВТОМАТИЧНИЙ ПЕРЕЗАПУСК

ФУНКЦІЯ АВТОПЕРЕЗАПУСКУ

Виробник попередньо налаштував функцію автоматичного перезапуску пристрою. У разі раптового збою живлення модуль запам'ятовує умови налаштування перед збоєм живлення. Коли живлення відновлюється, пристрій автоматично перезапускається зі збереженням усіх попередніх налаштувань за допомогою функції пам'яті.

Щоб вимкнути функцію автоматичного перезапуску, виконайте такі дії:

1. Вимкніть кондиціонер на пульті управління та з мережі.
2. Натисніть аварійну кнопку, тим часом підключіть його.
3. Продовжуйте натискати аварійну кнопку більше 10 секунд, доки не почуєте чотири коротких звукових сигнали від пристрою. Функція автоматичного перезапуску вимкнена.

Щоб увімкнути функцію автоматичного перезапуску, виконайте ту саму процедуру, доки не почуєте три коротких звукових сигналу від пристрою.

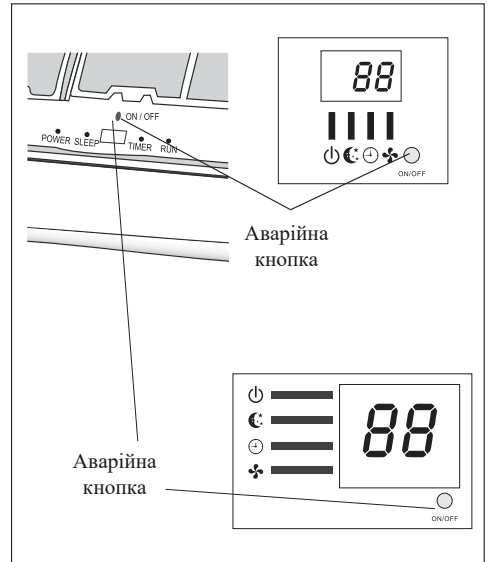

АВАРІЙНА ФУНКЦІЯ

Якщо пульт дистанційного керування не працює або потрібне технічне обслуговування, виконайте такі дії:

Відкрийте та підніміть передню панель під кутом, щоб дістатися до аварійної кнопки.

1. Одне натискання аварійної кнопки (один звуковий сигнал) призведе до примусового **ОХОЛОДЖЕННЯ**.
2. Дворазове натискання аварійної кнопки протягом 3 секунд (два звукові сигнали) призведе до примусового режиму **НАГРІВАННЯ**.
3. Щоб вимкнути прилад, потрібно просто повторно натиснути кнопку (один довгий звуковий сигнал).
4. Після 30 хвилин примусової роботи кондиціонер автоматично почне працювати в режимі 23°C охолодження, автоматична швидкість вентилятора.

Функція I FEEL описана на сторінці 16.

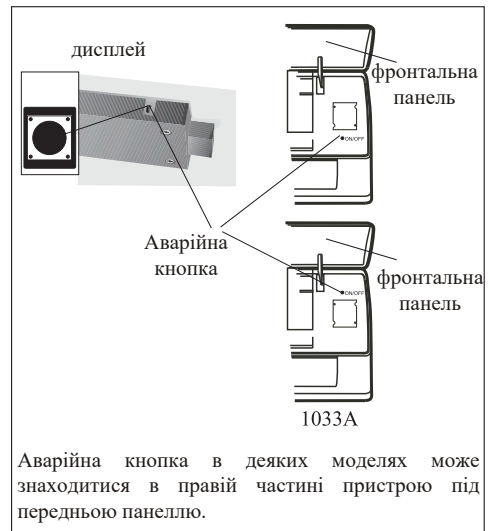

⚠ Форма та положення аварійної кнопки можуть відрізнятися залежно від моделі, але їх з'єднання однакове.

Примітка: зовнішній статичний тиск теплових насосів становить 0 Па для всіх моделей.

ПУЛЬТ ДИСТАНЦІЙНОГО КЕРУВАННЯ

№.	Кнопка	Опис функції
1		Щоб увімкнути або вимкнути кондиціонер.
2	OPTION	Щоб увімкнути або вимкнути додаткову функцію (перевірте табл нижче).
3	∨	Щоб зменшити температуру, встановіть час або виберіть функцію.
4	∧	Щоб збільшити температуру, встановіть час або виберіть функцію.
5	GEN	Щоб увімк/вимк функцію GEN, яка дозволяє пристрою працювати на встановленому рівні струму, виконайте цикл, як показано нижче OFF → L3 → L2 → L1
	ECO	Натисніть цю кнопку, щоб увімкнути/вимкнути функцію ECO.
6	TURBO	Натисніть цю кнопку, щоб увімкнути/вимкнути функцію, яка дозволяє пристрою досягти заданої температури за найкоротший час.
7	MODE	Вибір режиму роботи (AUTO COOL DRY FAN HEAT)
8	FAN	Щоб вибрати швидкість вентилятора або/вимкнення звуку/низька/середня низька/середня/середня висока/висока/турбо, виконайте цикл, як показано нижче. Flashing
9		Щоб зупинити або почати рух жалюзі з горизонтальними заслінками або встановити бажаний напрямок потоку повітря вгору/вниз
10		Щоб зупинити або почати рух жалюзі вертикальних дефлекторів або встановити бажаний напрямок потоку повітря вліво/вправо

ON/OFF	Режим	Функція
ON	AUTO	TIMER DISPLAY HEALTH I FEEL 8°C H
	COOL	TIMER DISPLAY HEALTH SLEEP MILDEW I FEEL 8°C H
	DRY	TIMER DISPLAY HEALTH MILDEW I FEEL 8°C H
	FAN	TIMER DISPLAY HEALTH I FEEL 8°C H
	HEAT	TIMER DISPLAY HEALTH SLEEP I FEEL 8°C H
OFF	AUTO	CLEAN TIMER DISPLAY HEALTH I FEEL 8°C H
	COOL	CLEAN TIMER DISPLAY HEALTH SLEEP MILDEW I FEEL 8°C H
	DRY	CLEAN TIMER DISPLAY HEALTH MILDEW I FEEL 8°C H
	FAN	CLEAN TIMER DISPLAY HEALTH I FEEL 8°C H
	HEAT	CLEAN TIMER DISPLAY HEALTH SLEEP I FEEL 8°C H

Ви почуєте звуковий сигнал, коли натиснете наступні кнопки або виберете такі додаткові функції, хоча фактична модель не має цієї функції, ми приносимо свої вибачення:

(Додатк ф-я: КОМФОРТНЕ ОХОЛОДЖЕННЯ повітряним потоком) ЗДОРОВ'Я (додаткова функція: генерувати іонізатор)

(Додатк ф-я: КОМФОРТНИЙ НАГРІВ повітряним потоком)

(Додатк ф-я: : Нагрів)



(кнопка: ПЕРЕКЛЮЧЕННЯ ВЛІВО/ВПРАВО)

flashing (Додаткова ф-я: ширококутна подача повітря)

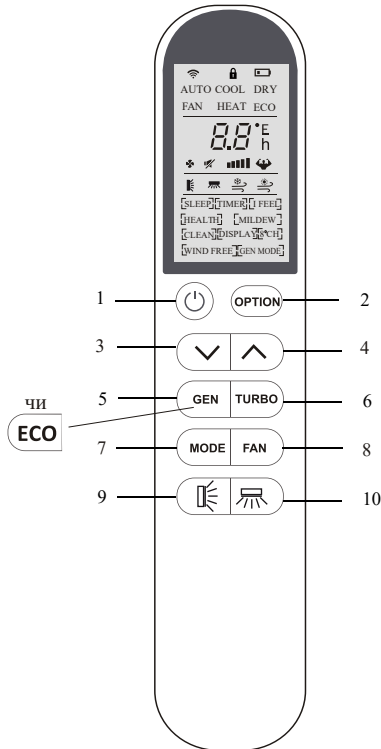
ПУЛЬТ ДИСТАНЦІЙНОГО КЕРУВАННЯ



 Ви почуєте звуковий сигнал, коли натиснете наступні кнопки або виберете такі додаткові функції, хоча фактична модель не має цієї функції, ми приносимо свої вибачення:

 (Додатк ф-я: КОМФОРТНЕ ОХОЛОДЖЕННЯ повітряним потоком)  ЗДОРОВ'Я (додаткова функція: генерувати іонізатор)

 (Додатк ф-я: КОМФОРТНИЙ НАГРІВ повітряним потоком)

 (кнопка: ПЕРЕКЛЮЧЕННЯ ВЛІВО/ВПРАВО)











[] (Додатк ф-я: : Нагрів)

 flashing (Додаткова ф-я: ширококутна подача повітря)

ПУЛЬТ ДИСТАНЦІЙНОГО КЕРУВАННЯ

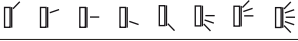

ДИСПЛЕЙ пульту дистанційного керування

Значення символів на рідкокристалічному дисплеї

№.	Символ	Значення
1		Єдиний індикатор
2		Індикатор функції блокування від дітей
3		Індикатор заряду батареї
4	AUTO	Індикатор функції Auto
5	COOL	Індикатор режиму Cooling
6	DRY	Індикатор режиму Dry
7	FAN	Індикатор режиму Fan
8	HEAT	Індикатор режиму Heating
9	GEN	Індикатор режиму GEN
10	23h [TIMER]	Індикатор таймеру
11	28°C	Індикатор температури
12		Індикатор швидкості вентилятора: Авто/низький/середній-низький/середній/середній-високий/високий
13		Індикатор вимкнення звуку
14		Індикатор режиму TURBO
15		Індикатор кута повороту закрилки
16		Індикатор кута повороту дефлектора
17		Індикатор потоку охолоджуючого повітря
18		Комфортний індикатор нагріву повітря
19	[SLEEP] [TIMER] [FEEL] [HEALTH] [MILDEW] [CLEAN] [DISPLAY] [8°C] [WIND FREE] [GEN MODE]	Індикатор додаткових функцій

 Ви почуєте звуковий сигнал, коли натиснете наступні кнопки або виберете такі додаткові функції, хоча фактична модель не має цієї функції, ми приносимо свої вибачення:

 (Додатк ф-я: КОМФОРТНЕ ОХОЛОДЖЕННЯ повітряним потоком) **ЗДОРОВ'Я** (додаткова функція: генерувати іонізатор)

 (Додатк ф-я: КОМФОРТНИЙ НАГРІВ повітряним потоком)  (кнопка: ПЕРЕКЛЮЧЕННЯ ВЛІВО/ВПРАВО)

 (Додатк ф-я: : Нагрів)

 (Додаткова ф-я: ширококутна подача повітря)

ПУЛЬТ ДИСТАНЦІЙНОГО КЕРУВАННЯ

Заміна батарей

Зніміть кришку акумулятора із задньої частини пульта дистанційного керування, посунувши її в напрямку стрілки.

Встановіть батареї у напрямку (+ і -), показаному на пульті дистанційного керування.

Знову встановіть кришку акумулятора, посунувши її на місце.

- ⚠ Використовуйте 2 батареї LRO 3 AAA (1,5 В). Не використовуйте акумуляторні батареї. Замініть старі батареї на нові такого ж типу, коли дисплей більше не світиться.

Не викидайте батареї як несортвані міські відходи. Необхідно окремо збирати такі відходи для спеціальної обробки.

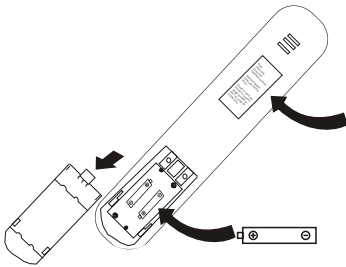

Примітка

Блокування від дітей:
натисніть \vee і \wedge разом, щоб активувати.

ВВІМКНЕННЯ/
ВИМКНЕННЯ дисплея:
довго тримайте кнопку ECO.

Вийміть батарейки, щоб уникнути витоку, якщо ви не будете користуватись приладом тривалий час

- ⚠ Коли ви вперше вставляєте батарейки в пульт дистанційного керування або змінюєте їх, ви можете запрограмувати пульт дистанційного керування лише на охолодження або охолодження та нагрівання.

1. Утримуйте кнопку MODE протягом 5 секунд, щоб перейти в режим зміни протягом 3 хвилин;
2. Натисніть кнопку MODE, щоб змінити COOL або HEAT.

ПРИМІТКА. Якщо налаштувати пульт дистанційного керування в режим охолодження, то буде неможливо активувати функцію обігріву в моделях з тепловим насосом. Потрібно буде виїняти батарейки та повторити процедуру, описану вище.

- ⚠ Коли ви вперше вставляєте батарейки в пульт дистанційного керування або змінюєте їх, ви можете запрограмувати функцію перемикання відображення температури між $^{\circ}\text{C}$ та $^{\circ}\text{F}$

1. Утримуйте кнопку TURBO протягом 5 секунд, щоб увійти в режим зміни протягом 3 хвилин;
2. Натисніть кнопку TURBO, щоб змінити між $^{\circ}\text{C}$ та $^{\circ}\text{F}$

- ⚠
1. Направте пульт дистанційного керування на кондиціонер.
 2. Переконайтеся, що між пультом дистанційного керування та приймачем сигналу у внутрішньому блоці немає жодних предметів.
 3. Ніколи не залишайте пульт дистанційного керування під дією сонячних променів.
 4. Тримайте пульт дистанційного керування на відстані принаймні 1 м від телевізора чи інших електроприладів.

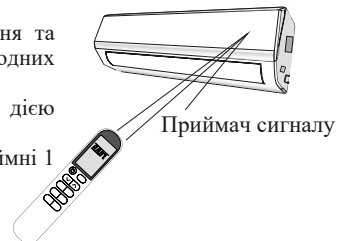



ІНСТРУКЦІЇ З КОРИСТУВАННЯ

Повітря, що всмоктується вентилятором, надходить з решітки і проходить через фільтр, потім охолоджується/осушується або нагрівається через теплообмінник.

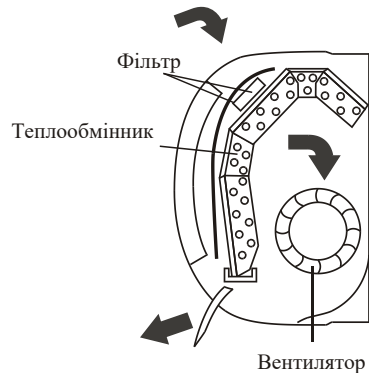

Напрямок виходу повітря регулюється вгору та вниз за допомогою заслінок і вручну переміщується вправо та вліво за допомогою вертикальних дефлекторів, для деяких моделей вертикальні дефлектори також можуть керуватися двигуном.

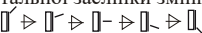

РЕГУЛЮВАННЯ ПОВІТРЯНОГО ПОТОКУ «ГОЙДАЛКАМИ».

1. Натисніть кнопку  щоб активувати "клапан"
(1) Якщо часовий інтервал натискання - 2 сек, коливання відбуватимуться як показано далі:  deactivate
- (2) Якщо довго натискати кнопку, діапазон кута повороту горизонтальної заслінки змінюватиметься, як показано нижче: 
- (3) Якщо інтервал часу натискання перевищує 2 секунди, він буде дезактивований, потік повітря буде спрямовано поперемінно згори вниз. Для того, щоб гарантувати рівномірну дифузію повітря в кімнаті.

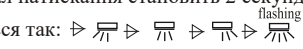
1. Натисніть кнопку  для активації моторизованих дефлекторів,

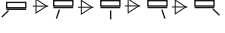
- (1) Якщо часовий інтервал натискання становить 2 секунди, коливання відбуватимуться так:  deactivate
- (2) Якщо довго натискати кнопку , коливання відбуватимуться так: 
- (3) Якщо інтервал часу натискання перевищує 2 секунди, потік повітря буде почергово спрямований зліва направо. (Додаткова функція, залежить від моделі)

Дефлектори встановлюються вручну і розташовуються під заслінками. Вони дозволяють направляти потік повітря вправо або вліво.

 Це налаштування необхідно виконувати, коли прилад вимкнено.

 Ніколи не встановлюйте клапани вручну, делікатний механізм може бути серйозно пошкоджений!

 Ніколи не тикайте пальцями, палицями чи іншими предметами в вентиляційні отвори для входу або випуску повітря. Такий випадковий контакт може спричинити непередбачувану шкоду або травму.

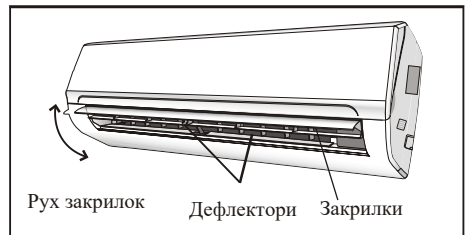
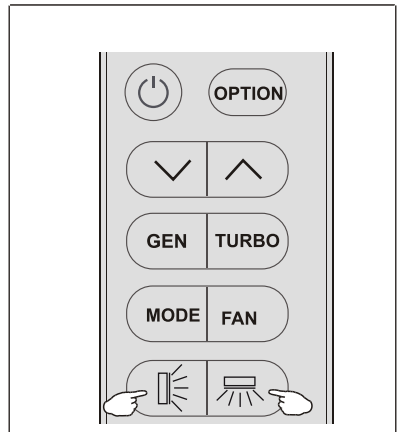

ІНСТРУКЦІЇ З КОРИСТУВАННЯ

РЕЖИМ ОХОЛОДЖЕННЯ

COOL

Функція охолодження дозволяє кондиціонеру охолоджувати приміщення і водночас знижувати вологість повітря.

Щоб активувати функцію охолодження (COOL), натисніть кнопку MODE, поки на дисплеї не з'явиться символ COOL.

Функція охолодження активується за допомогою кнопки ∇ або \blacktriangle при температурі, нижчій за кімнатну.

Щоб оптимізувати роботу кондиціонера, відрегулюйте температуру (1), швидкість (2) і напрямок повітряного потоку (3), натиснувши відповідну кнопку.

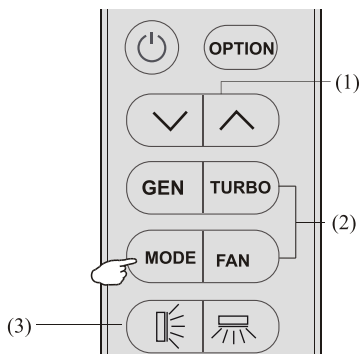

РЕЖИМ ОБІГРІВУ

HEAT

Функція обігріву дозволяє кондиціонеру обігрівати приміщення.

Щоб активувати функцію нагріву (HEAT), натисніть кнопку MODE до появи символу HEAT на дисплеї з'являється.

За допомогою кнопки ∇ або \blacktriangle встановіть температуру вище ніж що кімнати.

Щоб оптимізувати роботу кондиціонера, відрегулюйте температуру (1), швидкість (2) і напрямок повітряного потоку (3), натиснувши відповідну кнопку.



У режимі обігріву прилад може автоматично активувати цикл розморожування, який необхідний для очищення інею з конденсатора, щоб відновити його функцію теплообміну. Ця процедура зазвичай триває 2-10 хвилин під час розморожування, вентилятор внутрішнього блоку зупиняється.

Після розморожування він автоматично переходить у режим НАГРІВАННЯ.

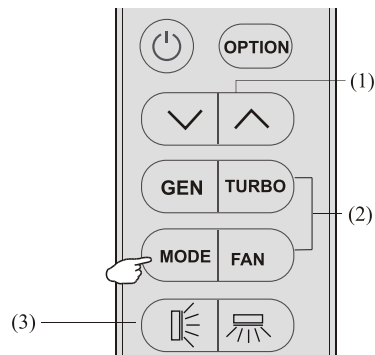

РЕЖИМ ОСУШЕННЯ

DRY

Ця функція знижує вологість повітря, щоб зробити кімнату комфортнішою.

Щоб встановити режим DRY, натискайте MODE, доки на дисплеї не з'явиться DRY. Автоматичний функція чергування циклів охолодження та вентилятора ввімкнена.

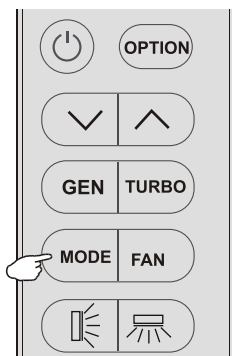

ІНСТРУКЦІЇ З КОРИСТУВАННЯ

РЕЖИМ ВЕНТИЛЯТОРА (не кнопка ВЕНТИЛЯТОРА)

FAN

Кондиціонер працює тільки на вентиляції.

Щоб установити режим FAN, натискайте MODE, доки на дисплеї не з'явиться ВЕНТИЛЯТОР.

Щоб оптимізувати роботу кондиціонера, відрегулюйте температуру (1), швидкість (2) і напрямок повітряного потоку (3), натискаючи вказані кнопки.

АВТОМАТИЧНИЙ РЕЖИМ

AUTO

Автоматичний режим

Щоб увімкнути режим роботи AUTO, натисніть кнопку MODE на пульті дистанційного керування, поки на дисплеї не з'явиться символ AUTO.

У режимі AUTO режим роботи буде встановлено автоматично відповідно до кімнатної температури.

Щоб оптимізувати роботу кондиціонера, відрегулюйте температуру (1), швидкість (2) і напрямок повітряного потоку (3), натискаючи вказані кнопки.

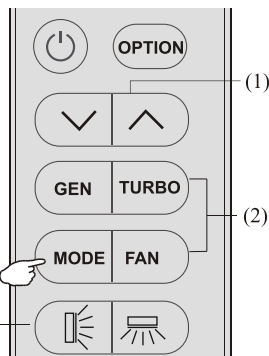

Функція DISPLAY (дисплей в приміщенні)

[DISPLAY]

Ввімкнути/вимкнути світлодіодний дисплей на панелі.

Натисніть спочатку OPTION, виберіть Display, натисніть ^ або v доки символ Display не почне блимати. Натисніть OPTION ще раз, щоб увімкнути функцію і на дисплеї з'явиться Display. Зробіть це ще раз, щоб вимкнути цю функцію.

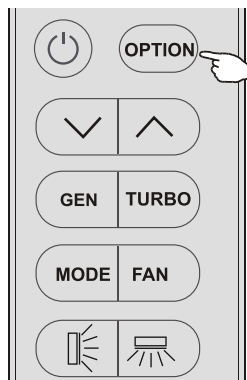

Функція Сну

[SLEEP]

Натисніть спочатку OPTION, виберіть Sleep, натисніть ^ або v доки символ Sleep не почне блимати. Натисніть OPTION ще раз, щоб увімкнути функцію і на дисплеї з'явиться Sleep. Зробіть це ще раз, щоб вимкнути цю функцію.

Після 10 годин роботи в сплячому режимі кондиціонер перейде в попередньо встановлений режим.

ІНСТРУКЦІЇ З КОРИСТУВАННЯ

Функція GEN (опціонально)

GEN

Кондиціонер працює в режимі GEN

У режимі GEN ви можете вибрати поточний рівень пристрою. У цьому режимі є три рівні (L1, L2, L3), і струм збільшується по черзі.

Щоб увімкнути функцію GEN, натисніть кнопку GEN, і поточний рівень пристрою змінюватиметься, як показано нижче

OFF → L3 → L2 → L1

Щоб скасувати цю функцію, натискайте кнопку GEN, доки на дисплеї не з'явиться код OFF.

* Якщо на внутрішньому блоці відображається «0A», використовуйте пульт дистанційного керування, щоб підняти робочу передачу режиму GEN, і компресор перезапуститься після зупинки на 3 хвилини.

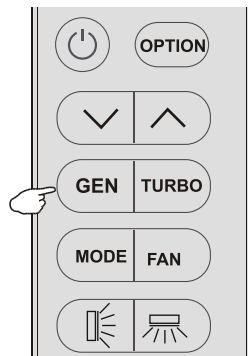

Функція ECO

ECO

У цьому режимі прилад автоматично встановлює роботу для досягнення економії енергії.

1. Натисніть кнопку «ON / OFF», щоб увімкнути прилад і вибрати режим ОХОЛОДЖЕННЯ / НАГРІВАННЯ.
2. Натисніть кнопку «ECO», прилад запрацює в режимі ECO.
3. Повторне натискання кнопки «ECO» призведе до скасування режиму, «ECO» більше не буде відображатися на РК-екрані.

ПРИМІТКА:

Функція ECO доступна в режимах ОХОЛОДЖЕННЯ та ОБІГРІВ.

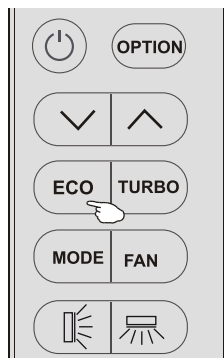

Функція Turbo



Щоб увімкнути функцію турбо, натисніть кнопку TURBO або кнопку FAN, доки на дисплеї не з'явиться символ 

Щоб скасувати цю функцію, натисніть FAN, щоб змінити швидкість вентилятора, або знову натисніть кнопку TURBO.

У режимі AUTO/HEAT/COOL/FAN, коли ви вибираєте функцію TURBO, вона використовуватиме найпотужнішийиий рівень вентилятора для сильного повітряного потоку.

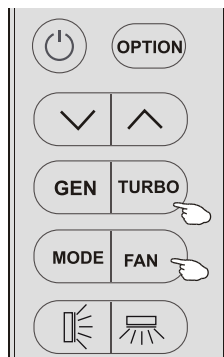

ІНСТРУКЦІЇ З КОРИСТУВАННЯ

Функція Таймер



Для налаштування автоматичного вмикання/
вимкнення кондиціонера

Налаштування/зміна/скасування таймера:

1. Натисніть спочатку OPTION, виберіть Таймер, натиснувши кнопку \wedge чи \vee , доки символ ТАЙМЕР не почне блимати;
2. Натисніть OPTION ще раз, символ, наприклад, $\underline{5.5}$ h і TIMER будуть блимати;
3. Щоб встановити або змінити таймер:
 - (1) Натисніть кнопку \vee чи \wedge , щоб встановити очікуваний таймер (збільшення або зменшення з півгодинними інтервалами), символи h і ТАЙМЕР блимають.
 - (2) Натисніть OPTION або зачекайте 5 секунд без будь-яких операцій, щоб підтвердити таймер, на дисплеї з'явиться попередньо встановлений таймер, наприклад $\underline{5.5}$ h, і символ TIMER.
4. Для скасування таймера (якщо ТАЙМЕР увімкнено). Повторіть крок 1, крок 2, потім натисніть OPTION або зачекайте 5 секунд без будь-яких операцій, щоб скасувати таймер.

Примітка:

Усю обробку слід виконати протягом 5 секунд, інакше обробку буде скасовано.

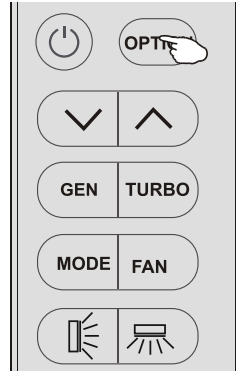

Функція I FEEL (опціонально)



Натисніть спочатку OPTION, виберіть I FEEL, натискайте кнопку \wedge чи \vee , доки символ I FEEL не почне блимати; Натисніть OPTION ще раз, щоб активувати функцію I FEEL, і на дисплеї з'явиться напис FEEL.

Зробіть це ще раз, щоб вимкнути цю функцію.

Ця функція дозволяє пульта дистанційного керування вимірювати температуру в його поточному місці та надсилати цей сигнал 7 разів протягом 2 годин до кондиціонера, щоб дозволити кондиціонеру оптимізувати температуру навколо вас і забезпечити максимальний комфорт.

Він автоматично вимкнеться через 2 години.

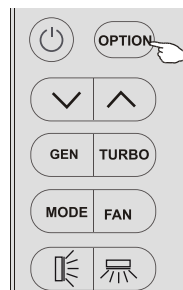

ІНСТРУКЦІЇ З КОРИСТУВАННЯ

Функція MILDEW (опціонально)

[MILDEW]

Натисніть спочатку OPTION, виберіть MILDEW, натискайте кнопку \wedge чи \vee , доки символ MILDEW не почне блимати; Натисніть OPTION ще раз, щоб активувати функцію MILDEW, і на дисплеї з'явиться напис MILDEW.

Зробіть це ще раз, щоб вимкнути цю функцію.

Ця функція дозволяє кондиціонеру продувати повітряний потік протягом приблизно 15 хвилин, щоб висушити внутрішні частини приладу, щоб уникнути цвілі, коли кондиціонер вимкнена.

Примітка: функція MILDEW доступна лише в режимі DRY/COOLING

Функція SELF-CLEAN (опціонально)

[CLEAN]

Натисніть спочатку OPTION, виберіть "ENGCP", натискайте кнопку \wedge чи \vee , доки символ ENGCP не почне блимати; Натисніть OPTION ще раз, щоб активувати функцію ENGCP, і на дисплеї з'явиться напис ENGCP.

1. Ця функція допомагає винести накопичений бруд, бактерії тощо з випарника.
2. Ця функція працюватиме приблизно 30 хвилин.
3. Це нормально, якщо під час виконання цієї функції є певний шум, оскільки пластикові матеріали розширюються від тепла та стискаються від холоду.
4. Ми пропонуємо використовувати цю функцію в наступних умовах навколишнього середовища, щоб уникнути певних функцій безпеки.

Внутр блок	Темп<30°C
Зовн блок	5°C < Темп<30°C

5. Пропонуємо використовувати цю функцію кожні 3 місяці.

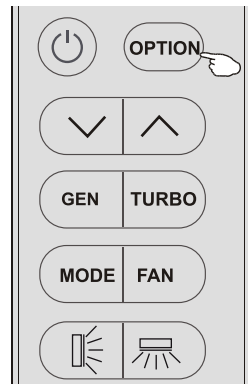

8°C функція обігріву (опціонально)

[8°C H]

Можна встановити в режимі Охолодження/Обігрів/Осушення/Вентилятор/Авто, але для його активації потрібно вимкнути пристрій.

Натисніть спочатку OPTION, виберіть "8°E", натискайте кнопку \wedge чи \vee , доки символ 8°C не почне блимати; Натисніть OPTION ще раз, щоб активувати функцію 8°C, і на дисплеї з'явиться напис 8°C.

2. Якщо кондиціонер перебуває в режимі очікування, ця функція дозволяє кондиціонеру автоматично починати обігрів, коли температура в приміщенні дорівнює або нижча за 8°C градусів, він повернеться в режим очікування, якщо температура дорівнює або перевищує 18 градусів.

ЗАХИСТ

Кондиціонер запрограмовано на комфортні та відповідні умови проживання, якщо він використовується в нестандартному середовищі, як показано нижче, то можуть спрацювати певні функції безпеки.

Для моделей з кліматичними умовами T1:

№.	Режим	Температура навколишнього середовища
1	Обігрів	Зовнішня температура вище 24°C
		Зовнішня температура нижче -7°C
		Температура приміщення вище 27°C
2	Охолодження	Зовнішня температура вище 52°C
		Температура приміщення нижче 21°C
3	Осушення	Температура приміщення нижче 18°C

Для моделей з кліматичними умовами T3 (Тропічні):

№.	Режим	Температура навколишнього середовища
1	Обігрів	Зовнішня температура вище 24°C
		Зовнішня температура нижче -7°C
		Температура приміщення вище 27°C
2	Охолодження	Зовнішня температура вище 52°C
		Температура приміщення нижче 21°C
3	Осушення	Температура приміщення нижче 18°C

 Пристрій не працює відразу, якщо його ввімкнути після аварійного вимкнення або зміни, зробленої під час роботи. Це норма самозахисту, потрібно почекати приблизно 3 хвилини

Важливі зауваження

- Кондиціонер, який ви купуєте, має встановлюватись кваліфікований персоналом, а "Посібник зі встановлення" використовується лише таким персоналом з монтажу! Специфікації зі встановлення мають відповідати нашим правилам післяпродажного обслуговування.
- Під час заповнення горючим холодоагентом будь-які ваші грубі дії можуть спричинити серйозні травми чи травми людського тіла чи тіл та інших об'єктів.
- Після завершення монтажу необхідно провести перевірку на герметичність. Перед технічним обслуговуванням або ремонтом кондиціонера, який використовує горючий холодоагент, обов'язково необхідно провести перевірку щодо безпеки, щоб переконатися, що ризик пожежі зведено до мінімуму.
- Необхідно працювати з приладом відповідно до встановленої процедури, щоб гарантувати, що будь-який ризик, що виникає через горючий газ або пари під час роботи, буде зведено до мінімуму.
- Вимоги до загальної ваги заповненого холодоагенту та площі приміщення, яке буде обладнано вказані у наступних таблицях 1 та 2.



■ Максимальна заправка і необхідна мінімальна площа підлоги

$m_1 = (4 \text{ m}^3) \times \text{LFL}$, $m_2 = (26 \text{ m}^3) \times \text{LFL}$, $m_3 = (130 \text{ m}^3) \times \text{LFL}$

де LFL — нижня межа займистості в $\text{кг}/\text{м}^3$, R290 LFL — 0,038 $\text{кг}/\text{м}^3$, R32 LFL — 0,306 $\text{кг}/\text{м}^3$.

Для приладів з об'ємом заправки m , $< M \text{ m}^2$:

Максимальна заправка у кімнату має відповідати наступному: $m_{\text{max}} = 2,5 \times (\text{LFL})^{5/14} \times h_0 \times (A)^{1/2}$ Необхідна мінімальна площа підлоги A_{min} для встановлення приладу із заправкою холодоагенту M (кг)

має відповідати наступному: $A_{\text{min}} = (M / (2,5 \times (\text{LFL})^{5/14} \times h_0))^2$

Де:

m_{max} – максимально допустима заправка в кімнату, кг;

M – кількість холодоагенту, заправленого в прилад, у кг;

A_{min} – необхідна мінімальна площа приміщення, м^2 ;

A – площа кімнати, м^2 ;

LFL – нижня межа займистості, $\text{кг}/\text{м}^3$;

h_0 — висота встановлення приладу, у метрах для розрахунку m_{max} або A_{min} , 1,8 м для встановленого приладу;

Таблиця 1 - Максимальна заправка (кг)

Вид	LFL (кг/м ³)	h ₀ (м)	Площа підлоги (м ²)						
			4	7	10	15	20	30	50
R290	0.038	0.6	0.05	0.07	0.08	0.1	0.11	0.14	0.18
		1	0.08	0.11	0.13	0.16	0.19	0.2	0.3
		1.8	0.15	0.2	0.24	0.29	0.34	0.41	0.53
		2.2	0.18	0.24	0.29	0.36	0.41	0.51	0.65
R32	0.306	0.6	0.68	0.9	1.08	1.32	1.53	1.87	2.41
		1	1.14	1.51	1.8	2.2	2.54	3.12	4.02
		1.8	2.05	2.71	3.24	3.97	4.58	5.61	7.254
		2.2	2.5	3.31	3.96	4.85	5.6	6.86	8.85

Таблиця 1 - Мінімальна площа кприміщення (м²)

Вид	LFL (кг/м ³)	h ₀ (м)	Об'єм заправки (М) (кг) Мінімальна площа приміщення (м ²)						
			0.152kg	0.228 kg	0.304 kg	0.456 kg	0.608 kg	0.76 kg	0.988 kg
R290	0.038	0.6		82	146	328	584	912	1514
		1		30	53	118	210	328	555
		1.8		9	16	36	65	101	171
		2.2		6	11	24	43	68	115
R32	0.306		1.224 kg	1.836 kg	2.448 kg	3.672 kg	4.896 kg	6.12 kg	7.956 kg
		0.6		29	51	116	206	321	543
		1		10	19	42	74	116	196
		1.8		3	6	13	23	36	60
		2.2		2	4	9	15	24	40

■ Принципи безпеки монтажу

1. Безпека місця, де проводиться монтаж



Заборонені джерела відкритого вогню



Необхідна вентиляція/прітвірювання приміщення

2. Безпека виконання робіт



Не забувайте про статичну електрику



Необхідно носити захисний одяг та антистатичні рукавички



Не використовуйте мобільний телефон

- Детектор витокү холодоагенту
- Відповідне місце встановлення



На зображенні зліва показане схематичне зображення детектора витокү холодоагенту

Будь ласка, зверніть увагу, що:

1. Приміщення для встановлення має бути добре прітвірюваним.
2. У місцях встановлення та обслуговування кондиціонера з використанням холодоагенту R290 не повинно бути відкритого вогню, робіт по зварюванню, заборонено палити, сушильних печей або будь-яких інших джерел тепла вище 370 °С, які можуть викликати відкритий вогонь; У місцях встановлення та обслуговування кондиціонера, що використовує холодоагент R32, не повинно бути відкритого вогню, робіт по зварюванню, заборонено палити, сушильних печей чи будь-яких інших джерел тепла вище 548 °С, які можуть викликати відкритий вогонь.
3. Під час встановлення кондиціонера необхідно вжити відповідних антистатичних заходів, наприклад, одягнути антистатичний одяг та/або рукавички.
4. Необхідно вибрати місце, зручне для встановлення або обслуговування, де вхідні та вихідні отвори внутрішнього та зовнішнього блоків не оточені перешкодами та не знаходяться поблизу будь-якого джерела тепла чи горючого та/або вибухонебезпечного середовища.
5. Якщо внутрішній блок зазнає витокү холодоагенту під час встановлення, необхідно негайно перекрити вентиль зовнішнього блоку, а весь персонал має вийти до повного витокү холодоагенту протягом 15 хвилин. Якщо виріб пошкоджено, його необхідно віднести назад на станцію технічного обслуговування, і забороняється зварювати трубку холодоагенту або виконувати інші дії самостійно користувачем.
6. Необхідно вибрати місце, де вхідне та вихідне повітря внутрішнього блоку буде рівномірним.
7. Необхідно уникати місць, де знаходяться інші електричні вироби, вилки та розетки.

ІНСТРУКЦІЯ ЗІ ВСТАНОВЛЕННЯ --- важливі зауваження

■ Спеціальні інструменти

Назва інструменту	Вимоги до використання
Міні-вакуумний насос	Це має бути вибухозахищений вакуумний насос, який може забезпечити певну точність, а його ступінь вакууму має бути менше 10 Па.
Наповнювальний пристрій	Це повинен бути спеціальний вибухозахищений пристрій, що має певну точність, і відхилення його наповнення повинно бути менше 5г.
Детектор протікань	Слід регулярно калібрувати; і річна швидкість витоку не повинна перевищувати 10г.
Детектор оцінки концентрації	A) Місце технічного обслуговування повинно бути обладнано детектором оцінки концентрації горючого холодоагенту фіксованого типу та підключено до системи захисної сигналізації; його похибка не повинна перевищувати 5%. B) Місце установки має бути обладнане портативним детектором оцінки концентрації горючого холодоагенту, який може реалізовувати дворівневу звукову та візуальну сигналізацію; його похибка не повинна перевищувати 10%. C) Детектори оцінки концентрації слід регулярно калібрувати. D) Необхідно перевірити та підтвердити функції перед використанням детекторів оцінки концентрації.
Манометр	A) Манометри необхідно регулярно калібрувати. B) Манометр, який використовується для R410A, можна використовувати для холодоагенту R32.
Вогнегасник	Під час встановлення та обслуговування кондиціонера необхідно мати при собі вогнегасник(и). На місці технічного обслуговування повинно бути два або кілька видів вогнегасників із сухим порошком, вуглекислим газом і пінною, і такі вогнегасники слід розміщувати у визначених місцях, з відповідними етикетками та в зручних місцях.

ІНСТРУКЦІЯ ЗІ ВСТАНОВЛЕННЯ --- важливі зауваження

Внутрішній блок

- Встановіть внутрішній блок на міцну стіну, яка не піддається вібрації.
- Вхідні та вихідні отвори не повинні бути загорожені: повітря має продуватися по всій кімнаті.
- Не встановлюйте пристрій поблизу джерел тепла, пари або горючого газу.
- Встановіть пристрій поблизу електричної розетки або підключіть до мережі.
- Не встановлюйте пристрій у місцях, де на нього потраплятиме пряме сонячне світло.
- Виберіть місце, де конденсат можна легко злити, і де його легко підключити до зовнішнього блоку.
- Регулярно перевіряйте роботу пристрою та зарезервуйте необхідний простір, як показано на малюнку.
- Виберіть місце, звідки можна легко виїняти фільтр.

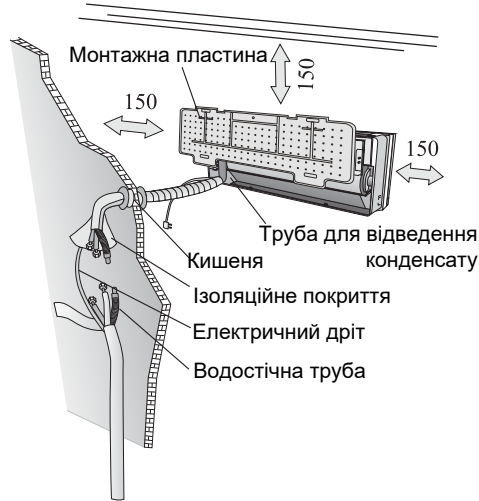

Мінімальний простір, який потрібно зарезервувати (мм), показано на малюнку

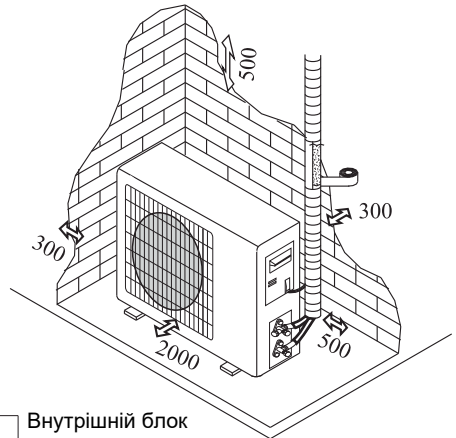

Зовнішній блок

- Не встановлюйте зовнішній блок поблизу джерел тепла, пари або горючого газу.
- Не встановлюйте пристрій у дуже вітряних або заплених місцях.
- Не встановлюйте пристрій там, де часто проходять люди. Виберіть місце, де вихід повітря та звук роботи не заважатимуть сусідам.
- Уникайте встановлення пристрою там, де він буде піддаватися впливу прямих сонячних променів (інакше використовуйте захист, якщо це необхідно, який не повинен заважати потоку повітря).
- Зарезервуйте простір, як показано на малюнку, щоб повітря вільно циркулювало.
- Встановіть зовнішній блок у безпечному та надійному місці.
- Якщо зовнішній блок піддається вібрації, помістіть гумові прокладки на ніжки блоку.

Схема встановлення

Зовнішній блок

Має бути менше 15 м

Внутрішній блок



Внутрішній блок

Має бути менше 15 м

Зовнішній блок

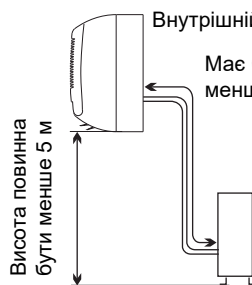

Покупець повинен переконатися, що особа та/або компанія, яка буде встановлювати, обслуговувати чи ремонтувати цей кондиціонер, має кваліфікацію та досвід роботи з холодоагентами.

ІНСТРУКЦІЯ ЗІ ВСТАНОВЛЕННЯ --- Встановлення внутрішнього блоку

Перед початком монтажу визначтеся з розташуванням внутрішнього та зовнішнього блоків, враховуючи мінімальний простір, що необхідно відвести навколо блоків.

⚠ Не встановлюйте кондиціонер у вологому приміщенні, наприклад, у ванній кімнаті чи пральні тощо.

⚠ Місце встановлення має становити 250 см або більше над підлогою.

Для встановлення виконайте такі дії:

Монтаж кронштейну

1. Завжди встановлюйте задню панель горизонтально та вертикально у відповідності до показників рівня.
2. Просвердліть отвори глибиною 32 мм у валику для кріплення пластини.
3. Вставте пластикові дюбелі в отвір.
4. Закріпіть задню панель на стіні за допомогою саморізів, що входять до комплекту.
5. Переконайтеся, що задня панель закріплена досить міцно, щоб витримати вагу.

Примітка: Форма монтажної пластини може відрізнятись від наведеної вище, але спосіб встановлення схожий.

Свердління отвору в стіні для трубопроводу

1. Зробіть отвір для трубопроводу (Ф55) у стіні з невеликим ухилом вниз назовні.
2. Вставте муфту для трубопроводу в отвір, щоб запобігти пошкодженню з'єднувального трубопроводу та проводки під час проходження через отвір.

⚠ Отвір повинен мати нахил вниз, назовні

Примітка: тримайте дренажну трубу вниз у напрямку до отвору, інакше може статися витік.

Електричне підключення --- внутрішній блок

1. Відкрийте передню панель.
2. Зніміть кришку, як показано на малюнку (викрутивши гвинт або зламавши гачки).
3. Для електричних з'єднань дивіться електричну схему в правій частині пристрою під передньою панеллю. Під'єднайте дроти кабінки до гвинтових клем, дотримуючись нумерації.
4. Використовуйте дрід розміром, що відповідає споживаній електроенергії (див. паспортну табличку на пристрої) і згідно з усіма поточними вимогами національного кодексу безпеки.

⚠ Кабель, що з'єднує зовнішній і внутрішній блоки, повинен бути придатним для зовнішнього використання.

⚠ Вилка кабелю має бути досяжною після встановлення приладу, щоб її можна було витягти за потреби.

⚠ Необхідно забезпечити ефективне заземлення.

⚠ Якщо блок живлення пошкоджено, його має замінити авторизований сервісний центр.

Примітка: Додаткові дроти можуть бути підключені до основної плати внутрішнього блоку виробником відповідно до моделі без клемної колодки.

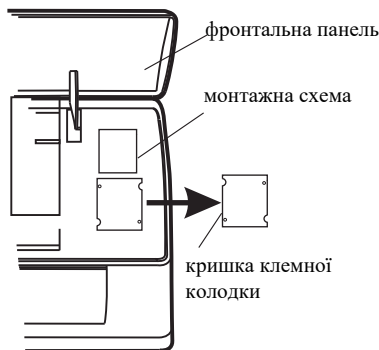
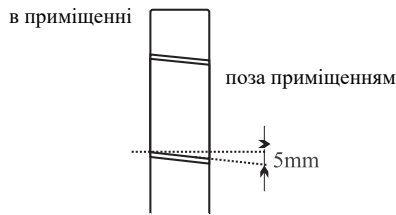
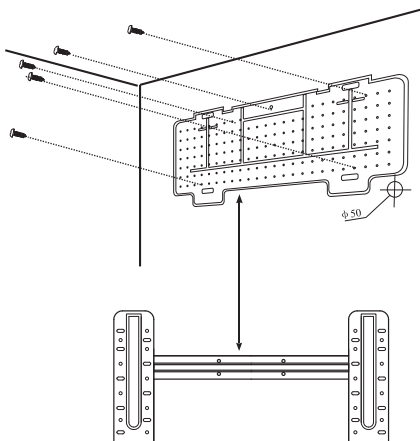

Підключення трубопроводу холодоагенту

Трубопровід можна прокласти в 3 напрямках, позначених цифрами на малюнку. Коли труба проходить у напрямку 1 або 3, виріжіть фрезею виямку вздовж канавки збоку внутрішнього блоку.

Прокладіть труби в напрямку отвору в стіні та зв'яжіть мідні труби, дренажну трубу та кабелі живлення стрічкою з дренажною трубою вниз, щоб вода могла вільно текти.

- Не знімайте кришку з труби, поки не підключите її, щоб запобігти проникненню вологи чи бруду.
- Якщо трубу згинати або тягнути занадто часто, вона стане жорсткою. Не згинайте трубу більше трьох разів в одній точці.
- Подовжуючи згорнуту трубу, вирівняйте її, обережно розмотуючи її, як показано на малюнку.

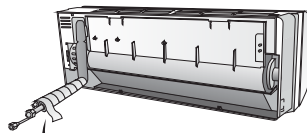
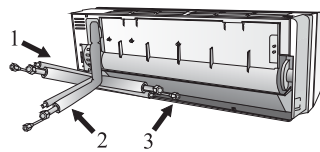

сформуйте з'єднувальну трубу

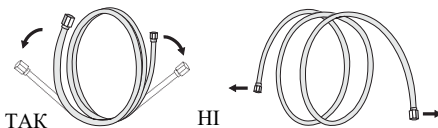

подовження катаної труби



гайковий ключ

Підключення до внутрішнього блоку

1. Зніміть кришку труби внутрішнього блоку (переконайтеся, що всередині немає сміття).
2. Вставте гайку та створіть фланець на крайньому кінці з'єднувальної труби.
3. Затягніть з'єднання, використовуючи два гайкові ключі в протилежних напрямках.

Відведення конденсату внутрішнього блоку

Відведення конденсату внутрішнього блоку має основне значення для успішного встановлення.

1. Розташуйте зливний шланг під трубою, обережно, щоб не утворилися сифони.
2. Зливний шланг має бути нахилений донизу, щоб полегшити дренаж.
3. Не перев'яжуйте зливний шланг, не залишайте його стирчатим або перекрученим і не опускайте його кінець у воду. Якщо подовжувач під'єднано до зливного шланга, переконайтеся, що він затриманий, коли він проходить у внутрішній блок.
4. Якщо труби встановлюються праворуч, труби, кабель живлення та зливний шланг необхідно зафіксувати та закріпити на задній частині пристрою за допомогою трубного з'єднання.

- 1) Вставте з'єднання труби у відповідний отвір.
- 2) Натисніть, щоб з'єднати з'єднання труби з основою.

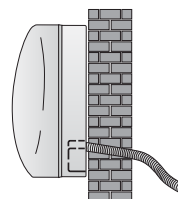

ТАК

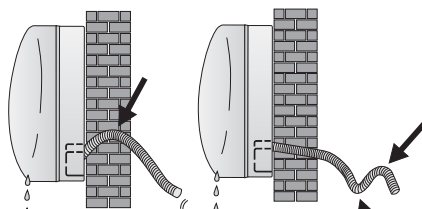

НІ

НІ

ІНСТРУКЦІЯ ЗІ ВСТАНОВЛЕННЯ --- Встановлення внутрішнього блоку

Монтаж внутрішнього блоку

Підключивши трубу відповідно до інструкцій, встановіть з'єднувальні кабелі. Тепер встановіть дренажну трубу. Після підключення закрийте трубу, кабель і дренажну трубу ізоляційним матеріалом.

1. Добре розмістіть труби, кабелі та зливний шланг.
2. Проклейте з'єднання труб ізоляційним матеріалом, закріпивши його вініловою стрічкою.
3. Протягніть пов'язану трубу, кабелі та дренажну трубу через отвір у стіні та надійно закріпіть внутрішній блок на верхній частині монтажної пластини.
4. Щільно притисніть нижню частину внутрішнього блоку до монтажної пластини



ІНСТРУКЦІЯ ЗІ ВСТАНОВЛЕННЯ --- Встановлення зовнішнього блоку

Зовнішній блок слід встановити на міцній стіні та надійно закріпити.

Перш ніж приєднувати труби та з'єднувальні кабелі, слід дотримуватися наступної процедури: вирішіть, яке місце на стіні є найкращим, і залиште достатньо місця, щоб можна було легко виконувати технічне обслуговування.

Закріпіть опору на стіні за допомогою шурупів, які особливо підходять для типу стіни

Використовуйте більшу кількість гвинтових анкерів, які зазвичай потрібні для ваги, яку вони повинні витримувати, щоб уникнути вібрації під час роботи та залишатися закріпленими, залишаючись ослабленими.

Пристрій має бути встановлено відповідно до національних норм.

Відведення конденсату зовнішнього блоку (лише для моделей з тепловим насосом)

Конденсат і лід, що утворюється у зовнішньому блоці під час роботи нагріву, можна відводити через дренажну трубу.

1. Закріпіть дренажний отвір в отворі діаметром 25 мм у частині пристрою, як показано на малюнку.
2. З'єднайте зливний отвір і зливну трубу. Зверніть увагу, щоб вода зливалася у відповідному місці.

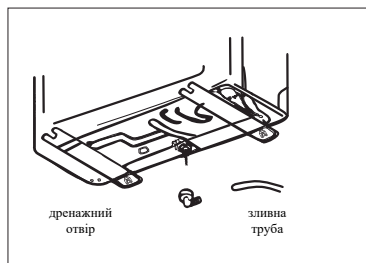

ЕЛЕКТРИЧНІ ПІДКЛЮЧЕННЯ

1. Зніміть ручку на правій стороні зовнішнього блоку.
2. Підключіть дріт живлення до клемної колодки.
Електропроводка повинна відповідати кабелю внутрішнього блоку.
3. Закріпіть дріт живлення затискачем.
4. Переконайтеся, що дріт закріплено належним чином.
5. Необхідно забезпечити ефективне заземлення.
6. Відновіть ручку.

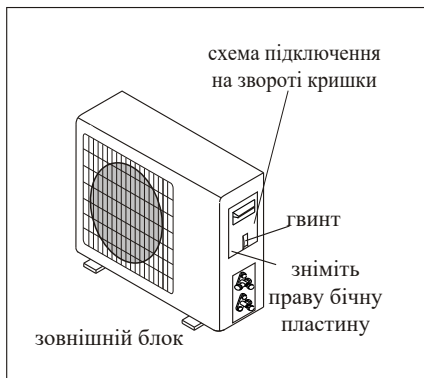

ПІДКЛЮЧЕННЯ ТРУБ

Загвинтіть конусні гайки до з'єднання зовнішнього блоку за допомогою тих самих процедур затягування, які описані для внутрішнього блоку.

Щоб уникнути витоків, зверніть увагу на наступні моменти:

1. Затягніть конусні гайки за допомогою двох гайкових ключів. Будьте уважні, щоб не пошкодити труби.
2. Якщо затягнути недостатньо щільно, ймовірно, буде витік. При надмірному затягуванні також може виникнути витік, оскільки фланець може бути пошкоджений.
3. Найнадійніша система полягає в затягуванні з'єднання за допомогою фіксуючого та динамометричного ключів: будь ласка, перевірте таблицю динамометричних ключів.

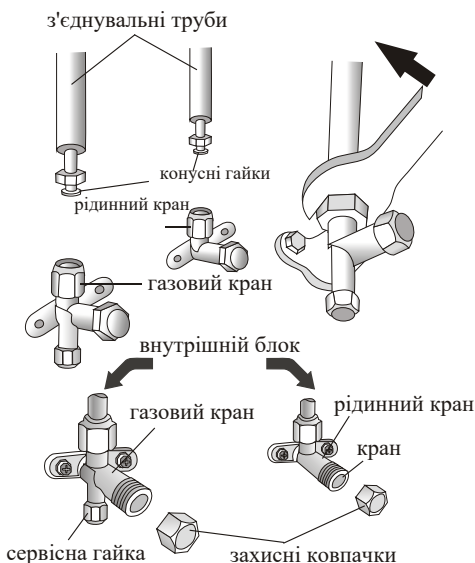

СПУСК РІДИНИ

Повітря та вологість, що залишилися в контурі холодоагенту, можуть спричинити несправність компресора. Після підключення внутрішнього та зовнішнього блоків видаліть повітря та вологість із контуру холодоагенту за допомогою вакуумного насоса.

Перевірка тиску холодоагенту

Діапазон низького тиску холодоагенту R290 становить 0,4-0,6 МПа, а діапазон високого тиску - 1,5-2,0 МПа; Танжер низького тиску холодоагенту R32 становить 0,8-1,2 МПа, а діапазон високого тиску - 3,2-3,7 МПа; це означає, що система охолодження або холодоагент кондиціонера несправні, якщо діапазони низького або високого тиску виявленого компресора перевищують нормальні діапазони.

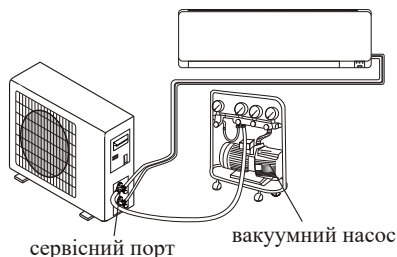

ІНСТРУКЦІЯ ЗІ ВСТАНОВЛЕННЯ --- Встановлення зовнішнього блоку

СПУСК РІДИНИ

Повітря та вологість, що залишилися всередині циркуляції холодоагенту, можуть спричинити несправність компресора. Після підключення внутрішнього та зовнішнього блоків видаліть повітря та вологу з циркуляції холодоагенту за допомогою вакуумного насоса.

- (1) Відкрутіть і зніміть кришки з 2-ходового та 3-ходового клапанів.
- (2) Відкрутіть і зніміть кришку сервісного порту.
- (3) Під'єднайте корпус вакуумного насоса до сервісного порту.
- (4) Увімкніть вакуумний насос на 10-15 хвилин, поки не буде досягнуто абсолютного вакууму 10 мм рт.ст.
- (5) Поки вакуумний насос ще працює, закрийте ручку низького тиску на з'єднанні вакуумного насоса. Зупиніть вакуумний насос.
- (6) Відкрийте 2-ходовий клапан на 1/4 оберту, а потім закрийте його через 10 секунд. Перевірте всі з'єднання на герметичність за допомогою рідкого мила або електронного пристрою для виявлення витоків.
- (7) Поверніть корпус 2-ходового та 3-ходового клапанів. Від'єднайте корпус вакуумного насоса.
- (8) Замініть і затягніть усі ковпачки на клапанах.

Схема 3-ходового клапана

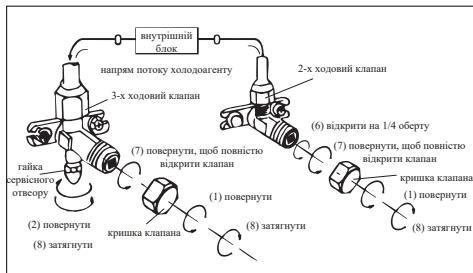
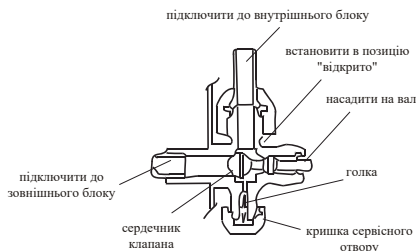

ІНСТРУКЦІЯ ЗІ ВСТАНОВЛЕННЯ --- Робочий тест

1. Навколо з'єднань внутрішнього блоку намотайте вітроізоляційне покриття та зафіксуйте його ізоляційною стрічкою.
2. Закріпіть зайву частину сигнального кабелю до трубопроводу або до зовнішнього блоку.
3. Закріпіть труби на стіні (попередньо обклеївши їх ізоляційною стрічкою) за допомогою хомутів або вставте їх у пластикові отвори.
4. Закрийте отвір у стіні, крізь який проходить труба, щоб повітря або вода не могли заповнити його.

Тест внутрішнього блоку

- Чи нормально працюють ввімкнення/вимкнення та вентилятор? Режими працюють нормально?
- Чи належним чином функціонують встановлення налаштувань та таймер?
- Кожна лампочка світиться нормально?
- Чи нормально працює заслінка регулювання потоку повітря?
- Чи регулярно зливається конденсат?

Тест зовнішнього блоку

- Чи є ненормальний шум або вібрація під час роботи?
- Чи може шум, потік повітря чи стікання конденсату заважати сусідам?
- Чи є витік охолоджуючої рідини?

Примітка: електронний контролер дозволяє компресору запускатися лише через три хвилини після того, як напруга почне поступати в систему.

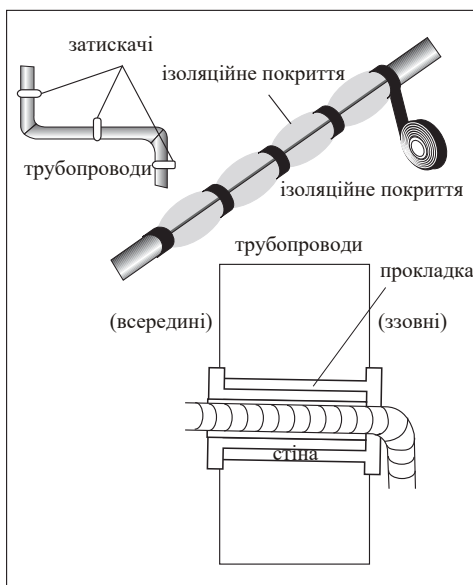

ІНСТРУКЦІЯ ЗІ ВСТАНОВЛЕННЯ --- Інформація для монтажу

МОДЕЛЬ	Ємність (BTU/год)	9k/12K	18k/24K
Довжина труби зі стандартною заправкою		4m	4m
Максимальна відстань між внутрішнім і зовнішнім блоками		15m	15m
Додаткова заправка холодоагенту		15g/m	25g/m
Макс. різниця в рівні між внутрішнім і зовнішнім блоками		5m	5m
Тип холодоагенту (1)		R32/R290	R32/R290

*Відповідно до специфікації моделі

(1) Зверніться до таблички з рейтингом даних, наклеєної на зовнішній блок.

(2) Загальний обсяг заправки повинен бути нижчим від максимуму згідно з таблицею 1 на сторінці 18.

МОМЕНТ ЗАТЯГУВАННЯ ЗАХИСНИХ КОВПАКІВ ТА ФЛАНЕЦЬКОГО З'ЄДНАННЯ

Труба	Момент затягування (N x m)	Навантаження (за допомогою ключа на 20 см)		Момент затягування (N x m)
1/4 " (ф 6)	15 - 20	сила зап'ястя	сервісна гайка	7 - 9
3/8 " (ф 9.52)	31 - 35	сила рук	захисні ковпачки	25 - 30
1/2 " (ф 12)	45 - 50	сила рук		
5/8 " (ф 15.88)	60 - 65	сила рук		

СХЕМА МОНТАЖУ

Для різних моделей схема підключення може відрізнятися. Зверніться до електричних схем, наклеєних відповідно на внутрішній і зовнішній блоки.

На внутрішньому блоці схема підключення наклеєна під передню панель;

На зовнішньому блоці схема підключення наклеєна на задній стороні кришки зовнішньої ручки.

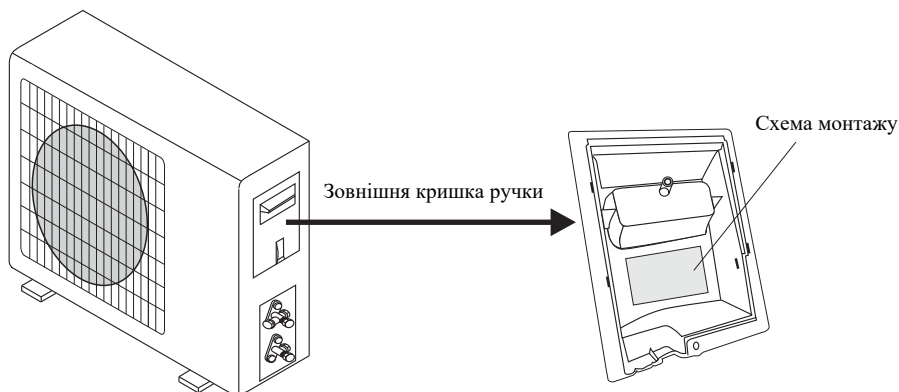
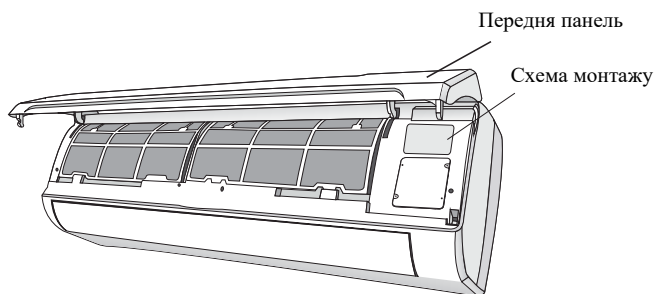

Примітка. Для тих самих моделей дроти були підключені виробником до основної плати внутрішнього блоку без клемної колодки.

ІНСТРУКЦІЯ ЗІ ВСТАНОВЛЕННЯ --- Інформація для монтажу

СПЕЦИФІКАЦІЯ КАБЕЛЬНИХ ДРОТІВ

МОДЕЛЬ	Ємність (BTU/год)	5k	7k	9k	12k	15/18k	22/24k	28/30k/36k
		площа перетину						
Кабель живлення	N	1.0mm ² AWG18	1.0mm ² AWG18	1.0mm ² AWG18	1.0mm ² (1.5mm ²) AWG18 (AWG16)	1.5mm ² AWG16	2.5mm ² AWG14 H05RN-F	4.0mm ² AWG12
	L	1.0mm ² AWG18	1.0mm ² AWG18	1.0mm ² AWG18	1.0mm ² (1.5mm ²) AWG18 (AWG16)	1.5mm ² AWG16	2.5mm ² AWG14 H05RN-F	4.0mm ² AWG12
	E	1.0mm ² AWG18	1.0mm ² AWG18	1.0mm ² AWG18	1.0mm ² (1.5mm ²) AWG18 (AWG16)	1.5mm ² AWG16	2.5mm ² AWG14 H05RN-F	4.0mm ² AWG12
Підключення кабелю живлення	N	1.0mm ²	1.0mm ²	1.0mm ²	1.0mm ² (1.5mm ²)	1.5mm ²	0.75mm ²	0.75mm ²
	L	1.0mm ²	1.0mm ²	1.0mm ²	1.0mm ² (1.5mm ²)	1.5mm ²	0.75mm ²	0.75mm ²
	1	1.0mm ²	1.0mm ²	1.0mm ²	1.0mm ² (1.5mm ²)	1.5mm ²	0.75mm ²	0.75mm ²
	2	0.75mm ²	0.75mm ²	0.75mm ²	0.75mm ²	0.75mm ²	0.75mm ²	0.75mm ²
	3	0.75mm ²	0.75mm ²	0.75mm ²	0.75mm ²	0.75mm ²	0.75mm ²	0.75mm ²
	⊕	0.75mm ²	0.75mm ²	0.75mm ²	0.75mm ²	0.75mm ²	0.75mm ²	0.75mm ²

Інверторна модель				9k	12k	18/22k	24k	
МОДЕЛЬ	Ємність (BTU/год)	площа перетину						
Кабель живлення	N			1.0mm ² (1.5mm ²) AWG18 (AWG16)	1.0mm ² (1.5mm ²) AWG18 (AWG16)	1.5mm ² AWG16	2.5mm ² AWG14	
	L			1.0mm ² (1.5mm ²) AWG18 (AWG16)	1.0mm ² (1.5mm ²) AWG18 (AWG16)	1.5mm ² AWG16	2.5mm ² AWG14	
	E			1.0mm ² (1.5mm ²) AWG18 (AWG16)	1.0mm ² (1.5mm ²) AWG18 (AWG16)	1.5mm ² AWG16	2.5mm ² AWG14	
Підключення кабелю живлення	N			1.0mm ² (1.5mm ²)	1.0mm ² (1.5mm ²)	1.5mm ²	0.75mm ²	
	L			1.0mm ² (1.5mm ²)	1.0mm ² (1.5mm ²)	1.5mm ²	0.75mm ²	
	1			1.0mm ² (1.5mm ²)	1.0mm ² (1.5mm ²)	1.5mm ²	0.75mm ²	
	⊕			1.0mm ² (1.5mm ²)	1.0mm ² (1.5mm ²)	1.5mm ²	0.75mm ²	

220В 7К, 9К, 12К, 15К, 16К, 18К, 22К, 24К, 30К параметр запобіжника внутрішнього блоку кондиціонера 50Т, 3.15А

110В 7К, 9К, 12К параметр запобіжника внутрішнього блоку кондиціонера 50Т, 3.15А,

125В 7К, 9К, 12К параметр запобіжника зовнішнього блоку кондиціонера становить 61Т, 15А

250В 18К, 22К, 24К параметр запобіжника зовнішнього блоку кондиціонера 65ТS, 25А

ОБСЛУГОВУВАННЯ

Періодичне технічне обслуговування має важливе значення для підтримки ефективності вашого кондиціонера.

Перед виконанням будь-якого технічного обслуговування від'єднайте живлення, вийнявши вилку з розетки.

Внутрішній блок

Протипилові фільтри

1. Відкрийте передню панель у напрямку стрілки.
2. Тримавши передню панель піднятою однією рукою, вийміть повітряний фільтр іншою рукою.
3. Очистіть фільтр водою; якщо фільтр забруднений маслом, його можна промити теплою водою (не вище 45°C). Залиште сушитися в прохолодному і сухому місці.
4. Тримавши передню панель піднятою однією рукою, вставте повітряний фільтр іншою рукою.
5. Закрити

Електростатичний фільтр і дезодоруючий фільтр (якщо він встановлений) не можна мити або регенерувати, їх потрібно замінювати новими фільтрами кожні 6 місяців.

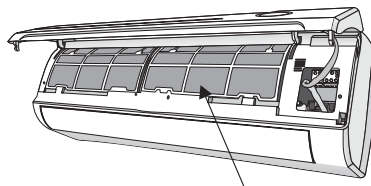
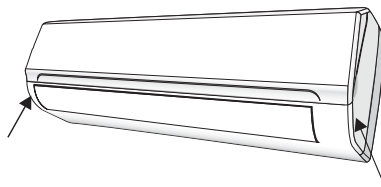

протипиловий фільтр

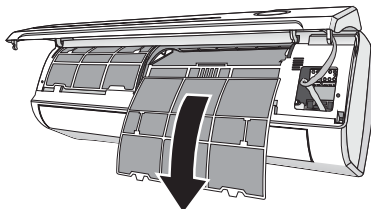

Очищення теплообмінника

1. Відкрийте передню панель приладу та залиште його до найбільшого диму, а потім від'єднайте від петель, щоб полегшити очищення.
2. Очистіть внутрішній блок тканиною, змоченою водою (не вище 40) і нейтральним милом. Ніколи не використовуйте агресивні розчинники або миючі засоби.
3. Якщо зовнішній блок забитий, видаліть листя та сміття та видаліть пил повітрям або невеликою кількістю води.

Технічне обслуговування в кінці сезону

1. Від'єднайте автоматичний вимикач або вилку.
2. Очистіть і замініть фільтр.
3. У сонячний день дайте кондиціонеру попрацювати на вентиляції кілька годин, щоб внутрішня частина пристрою могла повністю висохнути.

Заміна батарей

Коли:

- від внутрішнього блоку не лунає звуковий сигнал підтвердження.
- рідко кристалічний монітор не працює

Як:

- зніміть кришку ззаду
- встановіть нові батареї, дотримуючись символів + і -

Примітка: Використовуйте лише нові батареї. Виймайте батареї з пульта дистанційного керування, коли кондиціонер не працює.

УВАГА! Не викидайте батареї у звичайне сміття, їх слід викидати в спеціальні контейнери, розташовані в пунктах збору.

ВИРІШЕННЯ ПРОБЛЕМ

НЕСПРАВНІСТЬ	МОЖЛИВІ ПРИЧИНИ	
Прилад не працює	Збій живлення/витагнуто вилку	
	Пошкоджений двигун вентилятора внутрішнього/зовнішнього блоку	
	Несправний термомагнітний вимикач компресора	
	Несправний захисний пристрій або запобіжники	
	Послаблені з'єднання або штекер витагнуто	
	Щось перестає працювати, щоб захистити прилад	
	Напрята вище або нижче діапазону напруг	
	Активна функція Timer-On (Вкл. Таймер)	
	Пошкоджена електронна плата управління	
Дивний запах	Повітряний фільтр забруднений	
Шум текучої води	Зворотний потік рідини в циркуляції холодоагенту	
З отвору виходить тонкий туман	Це відбувається, коли повітря в кімнаті стає дуже холодним, наприклад, у режимах «ОХОЛОДЖЕННЯ» або «ОСУШЕННЯ/ОСУШЕННЯ».	
Чути дивний шум	Цей шум створюється розширенням або звуженням передньої панелі через коливання температури і не вказує на проблему	
Недостатній потік повітря, гарячого чи холодного	Невідповідний температурний режим	
	Впускний або вихідний отвір повітря внутрішнього або зовнішнього блоку заблоковано	
	Повітряний фільтр заблоковано	
	Швидкість вентилятора встановлена на мінімум	
	Інші джерела тепла в приміщенні	
	Без холодоагенту	
Прилад не реагує на команди	Пульт дистанційного керування недостатньо близько до внутрішнього блоку	
	Можливо, батарея в пульті дистанційного керування розряджена	
	Перешкоди між пультом дистанційного керування та приймачем сигналу у внутр. блоці	
Дисплей вимкнено	Активна світлодіодна функція	
	Збій живлення	
Негайно вимкніть кондиціонер і відключіть живлення у разі:		
Дивні звуки під час роботи		
Несправна електронна плата управління		
Несправні запобіжники або перемикачі		
Розбризкано воду або предмети усередині приладу		
Перегрітий кабель або вилка		
Від приладу виходить дуже сильний запах		
СИГНАЛИ ПОМИЛОК НА ДИСПЛЕЇ		
У разі помилок на дисплеї внутрішнього блоку відображаються такі коди помилок:		
	горить лампочка	Опис біди
E1	блимає один раз	Несправність датчика внутрішньої температури
E2	блимає два рази	Несправність датчика температури внутрішньої труби
E6	блимає шість разів	Несправність двигуна внутрішнього вентилятора

КЕРІВНИЦТВО З УТИЛІЗАЦІЇ (Європейський)

Цей прилад містить холодоагент та інші потенційно небезпечні матеріали. При утилізації цього виробу закон вимагає спеціального збору та обробки. НЕ викидайте цей виріб як побутове сміття або несортвані побутові відходи.

При утилізації приладу у вас є такі варіанти:

- Утилізувати пристрій у спеціальному муніципальному пункті збору електронних відходів.
- При покупці нового приладу продавець забере безкоштовно старий прилад.
- Виробник також безкоштовно прийме старий прилад.
- Продайте прилад сертифікованим торговцям бруктом.
- Утилізація цього приладу в лісі або в інших природних умовах загрожує вашому здоров'ю та шкодить довкіллю. Небезпечні
- речовини можуть проникнути в ґрунтові води і потрапити в харчовий ланцюг.



ГАРАНТІЙНІ ЗОБОВ'ЯЗАННЯ

Шановний Покупець!

Вітаємо Вас з придбанням приладу торговельної марки **Scandilux**, який був розроблений та виготовлений у відповідності з найвищими стандартами якості, та дякуємо Вам за те, що Ви обрали саме цей прилад.

Гарантійні зобов'язання, щодо придбаного Вами приладу – це безкоштовне усунення несправностей приладу уповноваженими сервісними центрами **Scandilux** впродовж гарантійного строку, який діє протягом 24 місяців від дати продажу.

Гарантійні зобов'язання поширюються тільки на прилади, що використовуються за призначенням виключно в побутових цілях (домашніх умовах), родиною згідно інструкції з експлуатації.

Гарантійні зобов'язання виконуються тільки при пред'явленні правильно оформленого документу, який підтверджує факт купівлі приладу (касовий чек, витратна або податкова накладна тощо).

Гарантійні зобов'язання не виконуються у разі:

- відсутності правильно оформленого гарантійного документу;
- виявлення виправлень в заповненні гарантійного документу;
- неможливості ідентифікувати прилад;
- порушення споживачем правил користування, транспортування, підключення та зберігання приладу;
- потрапляння всередину приладу сторонніх предметів, рідини, домашніх тварин, комах або гризунів;
- виявлення факту втручання у конструкцію виробу осіб, що не мають на це відповідного дозволу виробника;
- виявлення пошкоджень приладу, водопостачання та каналізації, норми функціонування яких не відповідають встановленим українським стандартам; суттєвим негативним впливом навколишнього середовища (блискавка, пожежа, повінь), що не піддаються контролю з боку виробника, а також недбалим користуванням приладом;
- якщо висунуті споживачем претензії, щодо функціональних характеристик приладу є необґрунтованими, тому що наявні функціональні характеристики відповідають тим, які заявлені заводом-виробником;
- якщо споживач вимагає внести зміни до конструкції приладу з метою його пристосування до місцевих умов, які відрізняються від тих, що діють в країні, для якої цей прилад було розроблено, виготовлено та/або сертифіковане;
- якщо споживач висуває вимоги до частин приладів, які з часом зношуються (вироби з гуми, фільтри, змінні елементи живлення і т.п.), а також до частин приладу, які легко б'ються (скло, пластмаса, лампи і т.п.);
- якщо споживач висуває вимоги на такі види робіт, які він згідно інструкції з експлуатації може виконувати самостійно, наприклад: звичайний догляд за приладами, тощо;
- виявлення хімічних, механічних та термічних пошкоджень на приладі або його частинах.

Вимоги, які споживач може висунути до продавця або виробника приладу, визначаються чинним законодавством України.

Права, які надані споживачеві згідно зі статтею 8 Закону України "Про захист прав споживачів", при виявленні істотних недоліків виконуються тільки у разі підтвердження цих недоліків уповноваженими сервісними центрами **Scandilux**

Додаткові умови та зобов'язання

ВАЖЛИВО!

Всі прилади повинні бути обов'язково заземлені. Незаземлені прилади є потенційно небезпечними. Виробник не несе відповідальності за шкоду, завдану здоров'ю і майну споживача, якщо вона викликана недот встановлення і підключення приладу.

Помилковий виклик спеціаліста уповноваженого сервісного центру сплачується споживачем.

У разі несплати помилкового виклику виробник має право в подальших зверненнях споживача до уповноваженого сервісного центру виконувати гарантійні зобов'язання, зазначені в цьому документі.

Помилковим є виклик, коли споживач вважає прилад несправним в той час, коли йдеться про заходи, які споживач самостійно та про що зазначено в інструкції з експлуатації, наприклад: перевірка наявності напруги в мережі, подача прочистка стоку води, тощо.

Транспортні витрати, послуги з підключення, встановлення та запуску приладу оплачуються споживачем, якщо інше умовами продажу приладу торговельною організацією.

Для встановлення і підключення придбаної побутової техніки Ви можете скористатися послугами спеціалістів найближчого уповноваженого сервісного центру. Ви можете також скористатися послугами продавця або будь-яких інших кваліфікованих спеціалістів. Однак виробник та торговельна організація не несе гарантійних зобов'язань та відповідальності в тому випадку, якщо прилад вийшов з ладу або були завдані збитки внаслідок його неправильного встановлення та підключення до мереж. Заповнення розділу «Відомості про встановлення» є обов'язковим та дозволить визначити винуватця у випадку виходу приладу з ладу або заподіяння іншої шкоди.

Строк служби великої побутової техніки (холодильників, морозильних камер, пральних машин, водонагрівачів, кухонних плит) складає 10 років.

Виробник гарантує можливість використання приладу за призначенням протягом строку служби за умови проведення, у разі потреби, післягарантійного технічного обслуговування або ремонту за рахунок споживача.

Відлік строку служби приладу припиняється у таких випадках: (а) внесення до конструкції приладу змін та здійснення доробок, а також використання вузлів, деталей, комплектуючих виробів, не передбачених нормативними документами; (б) використання приладу не за призначенням; (в) пошкодження приладу споживачем; (г) порушення споживачем правил експлуатації приладу.

Зверніть увагу, збереження касового чека, є обов'язковою умовою для гарантійного обслуговування !

3 питань гарантійного та післягарантійного обслуговування звертатися до уповноважених сервісних центрів за адресами:

Перелік авторизованих сервісних центрів може змінюватися. Актуальний перелік сервісних центрів Ви можете знайти на сайті www.scandilux.ua або уточнити за телефоном гарячої лінії **044-303-92-93**

При зверненні до уповноважених сервісних центрів, вкажіть, будь ласка, модель Вашого приладу.

Місто	Назва АСЦ	Адреса	Контактний телефон
Бахмут	Гранд Сервіс	вул. Чайковського 33	(095) 840-51-47 viber; 050 531 54 12
Біла Церква	Дойчелектросервіс	вул. Леваневського, 28-А	(067) 565-87-03
Бердичів	Євросервіс	вул. Житомирська, 57	(04143) 4-06-36, 068-223-04-34
Вінниця	Аверс	вул. Порики, 1	(043) 250-91-91
Вінниця	СЦ "Інтерсервіс"	вул. Енергетична, 3а	0-800-755-004; (067)622-56-62
Дніпро	Меридіан	вул. Ширшова, 16	(056) 370 55 73; (096) 283 67 76; (095) 459 99 52
Дніпро	Інтерсервіс	пр. Сергея Нігояна, б. 74	(067)444-00-57, (066)954-72-67
Дружківка	Елма-Сервіс	вул. Енгельса, 120	(06267) 5-30-94
Житомир	Євросервіс	вул. Львівська, 11	(0412) 55-55-15, (093) 461-95-96
Житомир	Наш Сервіс	вул. Леха Качинського, 20	(0412) 42-22-54, (067) 594-94-04
Житомир	Тандем-сервіс	вул. Львівська 8	(067) 411-58-12, (0412) 47-15-68
Запоріжжя	Рембутсервіс	вул. Кам'яногірська 1	(067) 631-10-81, (099) 067-49-47, (063) 983-45-57
Запоріжжя	Інтерсервіс	вул. Гоголя, 175	(067)563-51-73, (050) 730-66-11, (063) 959-44-20
Запоріжжя	РОМА-СЕРВІС	пр.Соборний, 23	(061) 212-51-68
Івано-Франківськ	ТОВ "Західполітехсервіс"	вул. Бельведерська, 48	(067) 313-17-35
Івано-Франківськ	Інтерсервіс	вул. Вовчинецька, 223	(0342)75-60-40, (096)503-39-25, (099)718-96-71, (050)055-80-02
Івано-Франківськ	М-СТАЙЛ	вул. Незалежності, 179-Б	(0342) 77-33-22, (050) 433-33-44, (096) 733-22-33
Ізмаїл	Екран	вул. Бессарабська, 27	(04841) 6-34-53, (098) 032-68-84; (099) 639-86-36
Київ	Наш Сервіс	вул. Щусева, 44	(044) 537-48-45; 0800-500153
Київ	BS-сервіс	вул. Малоземельна, 75-Д офис 92	(044) 229-76-27, (067) 327-56-26
Київ	Дойчелектросервіс	б-р Вацлава Гавела, 55	067 507 19 64, (044) 364-14-63, (044) 497-34-55
Київ	КРОК-ТТЦ	вул. Ревуцького, 6	(044) 570-11-48, (044) 564-98-08, (004) 227-10-48
Кропивницький	Гарант	б-р Студентський, 22/12	(050) 07-30-618, (098) 03-27-237, (063) 290-00-41

(27-28-

Продовження таблиці переліку сервісних центрів

Кропивницький	Наш Сервіс	вул.Чорновола, 1В	(063) 290-00-41 (0522) 27-28-40, (099) 700-29-39, (097) 853-99-08
Конотоп	"Олексій"	пр-т Червоної Калини, 11	(05447) 6-13-56
Коростень	ПП Муравицькі		0937010864, 0679630668, 0984481577
Костянтинівка	Елма-Сервіс	вул. Білоусова, 2-А	(06272) 4-13-02
Краматорськ	Елма-Сервіс	б-р Краматорський, 3	(050) 833-43-03
Кременчук	Ексклюзив-Сервіс	вул. Халаменюка, 10	067 579-20-89
Кременчук	Наш Сервіс	вул. Переяславська, 55	(067)233-01-55, (095)272-30-97
Кривий Ріг	Інтерсервіс	вул. Соборності, 56/3	(097)503-00-77, (095)503-00-77
Кривий Ріг	Атлант Сервіс	вул. Січеславська, 3, приміщення 47	(067) 639-63-03, (097) 251-24-44
Кривий Ріг	Домтехсервіс	вул. Генерала Радієвського, 24	(096) 006-23-23, (056) 409-42-70
Куп'янськ	ЕкваторNext	пл. Стадіонна 10/2	(099) 223-79-98, (066) 233-15-24, (050) 280-33-35
Луцьк	ТОВ "Західполітехсервіс"	проспект Волі, 68	(050) 860-09-70
Луцьк	Сервіс-Майстер	пр-т. Перемоги, 24	(0332) 78-56-24, 78-56-25
Львів	ТОВ "Західполітехсервіс"	вул. Олени Степанівни, 45	(067) 446-00-12
Лубни	"Коханенко"	вул. Радянська, 98, ТЦ "Вектор", 2-пов.	(050) 457 49 65, (05361) 78-037
Маріуполь	Інтерсервіс	пр-т Металургів, 95	(098)998-50-28, (099)610-88-81
Мелітополь	Атлант-сервіс	вул.Садова, 107	(0619)43-42-41, моб. 097-605-52-99
Мелітополь	ЧОЛОВІК НА ГОДИНУ	вул. М. Оратовського, 51	(097) 679-49-93, (098) 192-20-67
Миколаїв	Інтерсервіс	Внутрішньоквартальний проїзд, 2	(0512) 58-06-47, (0512) 24-22-60
Миколаїв	Наш Сервіс	вул. Велика морська, 101/4	(0512) 50-03-11; (050) 647-83-33
Миколаїв	Аладдин (кондиціонери)	вул Озерна,17-Б	(0512) 58-21-20, (067) 517-05-70
Нікополь	Лікс	вул. Електрометалургів 54 кв. 5 (2-й поверх)	(050) 220-77-18, (098) 189-41-55
Новоград- Волинський	Майстер	вул. Шевченка, 58	(04141)50010, (04141) 52-043, (067) 415-20-10, (063) 415-20-10
Новомосковськ	НБО Сервіс	вул. Сучкова, 54	(050)4815871, (097)0758568
Одеса	2С	пр-т Академіка Глушка, 29 (бізнес-центр Елемент)	(048) 752 97 00, (048) 752-96-99, (048)-752-96-96

Продовження таблиці переліку сервісних центрів

(бізнес-центр Елемент)

(048)-752-96-96

Одеса	2С	вул. Рішельєвська, 58	(048) 752-96-96, (048) 752-96-99
Одеса	Дойчелектросервіс	пл. Льва Толстого, 32	(067) 507-19-64, (048) 722-70-66
Павлоград	Інтерсервіс	вул. Дніпровська, 188	(066) 950-91-32. (050)745-66-96
Полтава	Експрес-сервіс	вул.Великотирнівська 39А	(099)544-07-83, (099) 424-36-75, (067) 831-65 -22, (096) 086-17-96
Прилуки	Аматі-сервіс	вул. Київська, 371-А	(04637) 5-39-82, (093) 753-38-28, (050)355-15-68
Рівне	BS-сервіс	пр-кт Генерала Безручко, 30	(0362) 40-70-63, (067) 463-59-83, (067) 463-59-28
Сєвєродонецьк	Електронні системи	вул. Федоренко, 20-А	(06452) 4-43-85, 4-51-38; (050) 425-17-25 (067) 641-70-41
Слов'янськ	Елма-Сервіс	вул. Свободи, 5	(06262) 2-86-20
Суми	Ельф	вул. Петропавлівська, 86/1	(0542) 66-03-00
Суми	Сіґма-сервіс	вул.Прокоф'єва, 19	(0542) 36-50-58, 77-04-50, (099) 725-02-79
Тернопіль	Репорт-сервіс	б-р. П.Кулиша, 1	(0352)511247, (097) 951-14-89
Ужгород	Ремонт домашньої техніки	вул. Легоцького, 3 корп. 2	(0312)65-42-66, (099) 557-53-07
Умань	ПП «Атлант-Сервіс-Умань»	ул. Ломоносова, 17А	(04744) 3-45-83; (068) 902 15 51
Харків	Транс Сервіс	вул. Свободи, 24	(057) 714-24-72; (097) 893-58-03; (093) 011-20-77
Харків	Наш Сервіс	вул. Ярославська, 8/1	(057) 758-10-39, 758-10-40
Херсон	Інтерсервіс	пр-т. 200 років Херсона, 9	(067)785-46-35, (050)49-46-043, (0552)43-40-40
Хмельницький	Радіодонор	вул. Кам'янецька, 77	(0382) 704-700, 704-707, 703-703
Черкаси	Ремпобуттехніка	вул. 30 річчя Перемоги, 15/1	(0472) 38-52-11, 38-52-12, (067) 546-12-12
Черкаси	Наш Сервіс	вул. Рози Люксембург, 48 оф.1	(0472)-50-50-24
Черкаси	ОМіКОМ сервіс	вул. 30 років Перемоги, 50	(097) 30-75-100; (073) 30-75-100; (099) 30-75-100; (0472) 56-20-79
Чернігів	Лагрос	пр-т Миру, 180-А	(0462) 25-99-39

**Зверніть увагу, збереження касового чека,
є обов'язковою умовою для гарантійного обслуговування**
(Більше інформації на сайті www.scandilux.ua)

scandilux

CE

CE

